

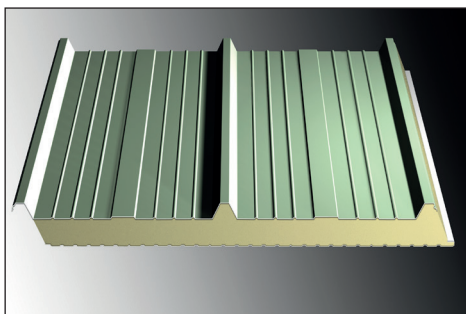

Panelcenter

CATALOGO PRODOTTI

DELTA 3



PIR: versione non standard su richiesta

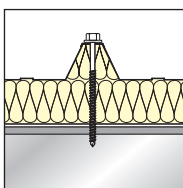

Grazie alla perfetta configurazione del giunto, oltre a rendere piacevole ed uniforme la superficie dell'involucro edile, il pannello Isolpack è in grado di abbattere

considerevolmente i ponti termici che, come è noto, sono causa di dispersione energetica e formazione di condensa.

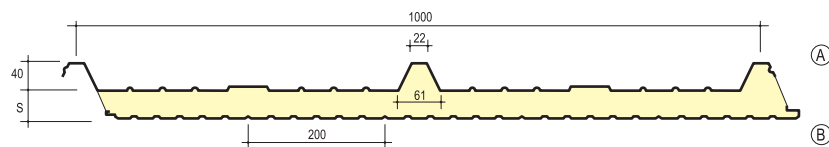

Nei disegni **A** o **B** indicano il lato preverniciato desiderato.

Dimensioni:

larghezza mm 1000.

Lunghezza:

a richiesta da produzione in continuo.

Spessore di poliuretano fuori greca (S):

mm 30-35-40-50-60-80-100-120-140 spessori non standard sono fornibili a richiesta previo accordo sui quantitativi minimi.

Supporto esterno:

acciaio zincato, acciaio zincato preverniciato o plastificato; acciaio inox; alluminio naturale; preverniciato o gofrato; rame (CORAM)

Isolamento con schiumatura in continuo:

Resine poliuretaniche (PUR) e (PIR - versione non standard su richiesta), densità $39 \pm 2 \text{ Kg/m}^3$ Valore dichiarato di trasmittanza termica per un pannello dopo 25 anni dalla sua messa in opera, (Appendice C - EN 13165)

Valore di conducibilità termica iniziale: $\lambda = 0,020 \text{ W/mK}$

Trattamenti protettivi per supporto esterno:

Preverniciatura poliesteri, preverniciatura atossica per contatto con alimenti, poliesteri silconici, PVDF, termoplastica classe A, applicazione di film plastico in PVC o altri film.

CARICO MASSIMO UNIFORMEMENTE DISTRIBUITO (daN/m²) - FRECCIA $\leq 1/100 \text{ L}$

Spessore (mm)	Trasmittanza EN UNI 14509 U = W/m ² K	supporti	Distanza tra gli appoggi "L" in metri									
			1.50	2.00	2.50	3.00	3.50	4.00	4.50	5.00	5.50	6.00
30	0,69	0,4+0,4	350	163	92	57	38	26	19	13	10	-
40	0,53	0,4+0,4	403	198	117	76	53	38	28	21	16	12
50	0,43	0,4+0,4	453	232	143	96	69	51	38	29	23	18
60	0,36	0,4+0,4	503	266	168	116	85	64	49	38	31	25
80	0,27	0,4+0,4	600	334	219	157	118	91	72	58	47	39
100	0,22	0,4+0,4	697	402	271	198	151	119	96	78	65	54
120	0,18	0,4+0,4	714	469	323	239	186	148	121	100	83	70
140	0,15	0,4+0,4	718	536	374	281	221	178	146	122	103	87
Spessore (mm)	Trasmittanza EN UNI 14509 U = W/m ² K	supporti	Distanza tra gli appoggi "L" in metri									
			1.50	2.00	2.50	3.00	3.50	4.00	4.50	5.00	5.50	6.00
30	0,69	0,4+0,4	614	377	236	161	117	88	69	55	56	38
40	0,53	0,4+0,4	641	471	307	209	151	114	89	72	59	49
50	0,43	0,4+0,4	670	491	378	258	186	141	110	88	72	60
60	0,36	0,4+0,4	696	512	403	307	222	168	131	105	86	72
80	0,27	0,4+0,4	719	552	435	357	294	222	173	139	114	95
100	0,22	0,4+0,4	737	563	459	377	319	277	216	173	142	118
120	0,18	0,4+0,4	739	565	462	379	322	279	244	208	170	142
140	0,15	0,4+0,4	741	567	465	382	325	282	247	217	197	165

(Nota) Il rapporto di prova sopra riportato viene fornito a titolo puramente indicativo. Valori e formule non debbono essere utilizzati per stabilire o calcolare la portata del pannello. Sarà onere e cura del cliente e/o del progettista la redazione di calcoli appropriati con specifico riferimento al singolo impiego. Gli spessori e la qualità di acciaio indicati sul rapporto di prova di cui sopra non rappresentano uno standard di prodotto poiché la combinazione di spessori e materiali viene determinata dal cliente in base alle proprie esigenze di carattere tecnico pertanto il cliente e/o il progettista sono tenuti a specificare spessore, qualità e tipo di materiali che il produttore dovrà impiegare nella costruzione dei pannelli.

DELTA 5

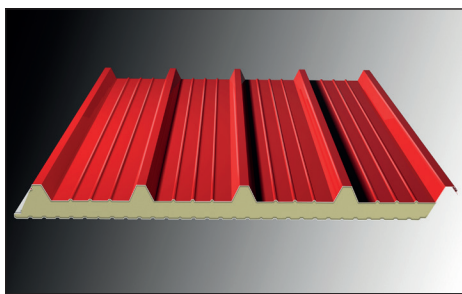

R.E.I. 30 versione PIR sp. 100 mm

classe

PIR: versione non standard su richiesta

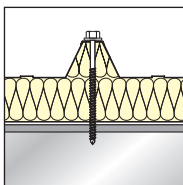

Grazie alla perfetta configurazione del giunto, oltre a rendere piacevole ed uniforme la superficie dell'involucro edile, il pannello Isolpack è in grado di abbattere

considerevolmente i ponti termici che, come è noto, sono causa di dispersione energetica e formazione di condensa.

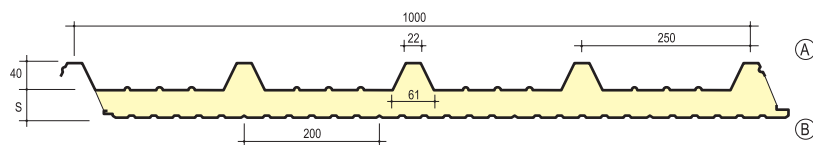

Nei disegni A o B indicano il lato preverniciato desiderato.



B_{roof} T3

Dimensioni:

larghezza mm 1000.

Lunghezza:

a richiesta da produzione in continuo.

Spessore standard di poliuretano fuori greca (S):

mm 30-40-50-60-80-100-120-140 spessori non standard sono fornibili a richiesta previo accordo sui quantitativi minimi.

Supporto esterno:

acciaio zincato, acciaio zincato preverniciato o plastificato; acciaio inox; alluminio naturale; preverniciato o goffrato; rame (CORAM)

Isolamento con schiumatura in continuo:

resine poliuretaniche (PUR) e (PIR - versione non standard su richiesta), densità 39 ±2 Kg/m³ Valore dichiarato di trasmittanza termica per un pannello dopo 25 anni dalla sua messa in opera, (Appendice C - EN 13165)

Valore di conducibilità termica iniziale: λ = 0,020 W/mK

Trattamenti protettivi per supporto esterno:

preverniciatura poliesteri, preverniciatura atossica per contatto con alimenti, poliesteri silconici, PVDF, termoplastica classe A, applicazione di film plastico in PVC o altri film.

CARICO MASSIMO UNIFORMEMENTE DISTRIBUITO (daN/m²) - FRECCIA ≤1/100 L

Spessore (mm)	Trasmittanza EN UNI 14509 U = W/m ² K	supporti	Distanza tra gli appoggi "L" in metri									
			1.50	2.00	2.50	3.00	3.50	4.00	4.50	5.00	5.50	6.00
30	0,69	0,4+0,4	577	263	145	89	59	40	28	20	15	11
40	0,53	0,4+0,4	649	311	180	115	78	56	41	30	23	18
50	0,43	0,4+0,4	718	357	214	141	99	72	54	41	32	25
60	0,36	0,4+0,4	785	403	248	168	120	89	68	52	41	33
80	0,27	0,4+0,4	935	506	324	227	167	127	99	78	63	51
100	0,22	0,4+0,4	1070	601	396	284	214	166	131	106	86	71
120	0,18	0,4+0,4	1205	695	468	342	261	205	165	134	111	92
140	0,15	0,4+0,4	1339	790	541	400	309	246	199	164	137	115
Spessore (mm)	Trasmittanza EN UNI 14509 U = W/m ² K	supporti	Distanza tra gli appoggi "L" in metri									
			1.50	2.00	2.50	3.00	3.50	4.00	4.50	5.00	5.50	6.00
30	0,69	0,4+0,4	1156	702	443	305	222	169	131	96	71	54
40	0,53	0,4+0,4	1209	890	562	386	281	214	168	135	108	84
50	0,43	0,4+0,4	1261	928	682	468	241	259	203	164	135	113
60	0,36	0,4+0,4	1297	967	763	551	401	304	239	193	158	133
80	0,27	0,4+0,4	1340	1033	821	677	521	396	310	250	206	172
100	0,22	0,4+0,4	1610	1236	1014	841	643	488	383	308	253	212
120	0,18	0,4+0,4	1618	1241	1019	848	715	581	456	367	301	252
140	0,15	0,4+0,4	1625	1246	1025	856	715	620	529	426	350	292

(Nota) Il rapporto di prova sopra riportato viene fornito a titolo puramente indicativo. Valori e formule non debbono essere utilizzati per stabilire o calcolare la portata del pannello. Sarà onere e cura del cliente e/o del progettista la redazione di calcoli appropriati con specifico riferimento al singolo impiego. Gli spessori e la qualità di acciaio indicati sul rapporto di prova di cui sopra non rappresentano uno standard di prodotto poiché la combinazione di spessori e materiali viene determinata dal cliente in base alle proprie esigenze di carattere tecnico pertanto il cliente e/o il progettista sono tenuti a specificare spessore, qualità e tipo di materiali che il produttore dovrà impiegare nella costruzione dei pannelli.

KAPPA 3

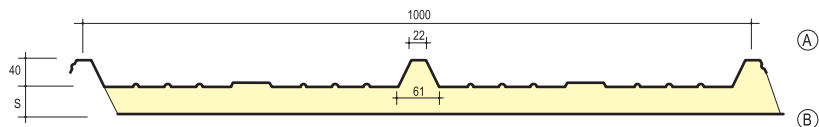
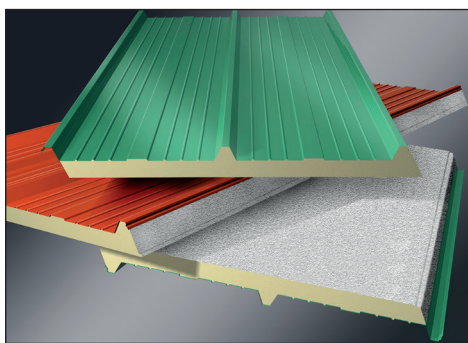

Nei disegni **A** o **B** indicano il lato preverniciato desiderato.

Dimensioni:

larghezza mm 1000

Lunghezza:

a richiesta da produzione in continuo.

Spessore di poliuretano fuori greca (S):

mm 30 - 35 - 40 - 50 - 60 - 80 - 100 - 120 spessori non standard sono fornibili a richiesta previo accordo sui quantitativi minimi.

Supporto esterno:

acciaio zincato, acciaio zincato preverniciato o plastificato; acciaio inox; alluminio naturale; preverniciato o gofrato; rame (CORAM)

Supporto flessibile:

cartonfello bitumato cilindrato (KAPPA 3 e KAPPA 5); alluminio gofrato spessore mm 0,08 (KAPPA 3 AGRI e KAPPA 5 AGRI); vetroresina.

Isolamento con schiumatura in continuo di:

resine poliuretaniche (PUR), densità $39 \pm 2 \text{ Kg/m}^3$

Valore dichiarato di trasmittanza termica per un pannello dopo 25 anni dalla sua messa in opera, (Appendice C - EN 13165)

Valore di conducibilità termica iniziale: $\lambda = 0,020 \text{ W/mK}$

Trattamenti protettivi per supporto esterno fornibili a richiesta:

Preverniciatura poliestere, preverniciatura atossica per contatto con alimenti, poliestere silconico, PVDF, termoplastica classe A, applicazione di film plastico in PVC o altri film.

Supporto flessibile in cartonfello bitumato cilindrato non è idoneo per essere utilizzato a vista in quanto può presentare variazioni di tonalità o altre imperfezioni di carattere estetico.

Coefficiente di dispersione termica	
Spess. pannello (mm)	Trasmittanza EN UNI 14509 $U = W/m^2K$
20	1,42
30	0,69
40	0,53
50	0,43
60	0,36
80	0,27
100	0,22
120	0,18



1)

Versione AGRI (foto n°1)

ISOLPACK ROOF mod. KAPPA 3 è disponibile anche in versione AGRI, con il supporto flessibile in alluminio gofrato.

Versione VETRORESINA (foto n°2)

Il supporto di fibre di vetro rinforzate dalla resina poliestere garantiscono una robusta protezione ai vapori acidi ed agli agenti chimici.

DISPONIBILE ANCHE IN VERSIONE:

PET (vedere immagine Kappa 5 - foto n°3)

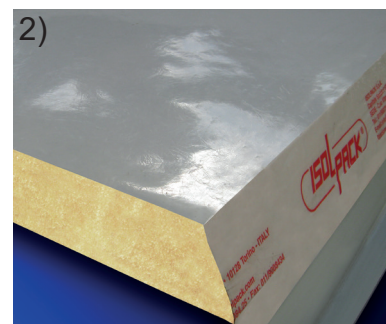

2)

CARICO MASSIMO UNIFORMEMENTE DISTRIBUITO (daN/m²) - FRECCIA $\leq 1/200 \text{ L}$

Spessore lamiera (mm)	Distanza tra gli appoggi "L" in metri					
	1,00	1,25	1,50	1,75	2,00	2,25
0,5	246	158	110	80	62	48
0,6	295	190	132	96	74	58
0,8	393	253	176	128	99	77
1,0	491	316	220	160	124	96

Spessore lamiera (mm)	Distanza tra gli appoggi "L" in metri						
	1,00	1,25	1,50	1,75	2,00	2,25	2,50
0,5	308	197	137	100	77	60	49
0,6	369	237	165	120	92	72	59
0,8	491	316	220	160	124	96	79
1,0	614	395	275	200	155	120	99

(Nota) Il rapporto di prova sopra riportato viene fornito a titolo puramente indicativo. Valori e formule non debbono essere utilizzati per stabilire o calcolare la portata del pannello. Sarà onere e cura del cliente e/o del progettista la redazione di calcoli appropriati con specifico riferimento al singolo impiego. Gli spessori e la qualità di acciaio indicati sul rapporto di prova di cui sopra non rappresentano uno standard di prodotto poiché la combinazione di spessori e materiali viene determinata dal cliente in base alle proprie esigenze di carattere tecnico pertanto il cliente e/o il progettista sono tenuti a specificare spessore, qualità e tipo di materiali che il produttore dovrà impiegare nella costruzione dei pannelli.

KAPPA 5

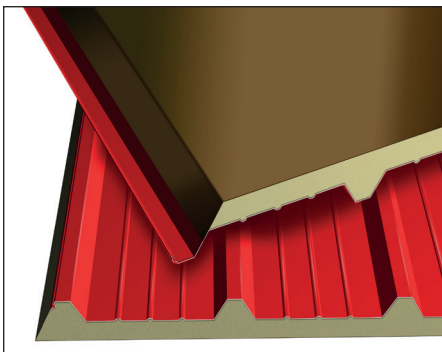

Coefficiente di dispersione termica	
Spess. pannello (mm)	Trasmittanza EN UNI 14509 U = W/m²K
20	1,42
30	0,69
40	0,53
50	0,43
60	0,36
80	0,27
100	0,22
120	0,18

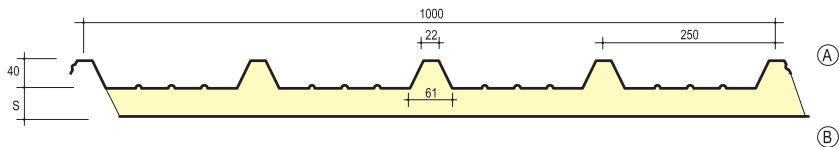

Nei disegni **A** o **B** indicano il lato preverniciato desiderato.

Dimensioni:

larghezza mm 1000.

Lunghezza:

a richiesta da produzione in continuo.

Spessore standard di poliuretano fuori greca (S)

mm 30 - 40 - 50 - 60 - 80 - 100 - 120 spessori non standard sono fornibili a richiesta previo accordo sui quantitativi minimi.

Supporto esterno:

acciaio zincato, acciaio zincato preverniciato o plastificato; acciaio inox; alluminio naturale; preverniciato o goffrato; rame (CORAM)

Supporto flessibile:

cartonfeltro bitumato cilindrato (KAPPA3 e KAPPA 5); alluminio goffrato spessore mm 0,08 (KAPPA 3 AGRI e KAPPA 5 AGRI); vetroresina.

Isolamento con schiumatura in continuo:

resine poliuretaniche (PUR), densità $39 \pm 2 \text{ Kg/m}^3$

Valore dichiarato di trasmittanza termica per un pannello dopo 25 anni dalla sua messa in opera, (Appendice C - EN 13165) - Valore di conducibilità termica iniziale: $\lambda = 0,020 \text{ W/mK}$

Trattamenti protettivi per supporto esterno:

preverniciatura poliesteri, preverniciatura atossica per contatto con alimenti, poliesteri silconici, PVDF, termoplastica classe A, applicazione di film plastico in PVC o altri film.

Supporto flessibile in cartonfeltro bitumato cilindrato non è idoneo per essere utilizzato a vista in quanto può presentare variazioni di tonalità o altre imperfezioni di carattere estetico.

Versione PET (foto n°3)

Elastico ed adatto in ambienti dove la presenza di sostanze chimiche aggressive intaccano il rivestimento standard.

DISPONIBILE ANCHE IN VERSIONI:

Vetroresina e Agri (vedere immagini Kappa 3 - foto n°1/2)

CARICO MASSIMO UNIFORMEMENTE DISTRIBUITO (daN/m²) - FRECCIA $\leq 1/200 \text{ L}$

Spessore lamiera (mm)	Distanza tra gli appoggi "L" in metri				
	1,00	1,50	2,00	2,50	3,00
0,5	512	235	133	74	--
0,6	616	280	155	87	49
0,8	825	366	208	113	65
1,0	1050	455	260	143	82

Spessore lamiera (mm)	Distanza tra gli appoggi "L" in metri							
	1,00	1,50	2,00	2,50	2,75	3,00	3,25	3,50
0,5	565	290	166	107	87	70	56	--
0,6	770	344	194	125	103	84	66	52
0,8	1030	457	260	166	138	110	87	69
1,0	1285	570	325	207	172	137	108	87

(Nota) Il rapporto di prova sopra riportato viene fornito a titolo puramente indicativo. Valori e formule non debbono essere utilizzati per stabilire o calcolare la portata del pannello. Sarà onere e cura del cliente e/o del progettista la redazione di calcoli appropriati con specifico riferimento al singolo impiego. Gli spessori e la qualità di acciaio indicati sul rapporto di prova di cui sopra non rappresentano uno standard di prodotto poiché la combinazione di spessori e materiali viene determinata dal cliente in base alle proprie esigenze di carattere tecnico pertanto il cliente e/o il progettista sono tenuti a specificare spessore, qualità e tipo di materiali che il produttore dovrà impiegare nella costruzione dei pannelli.

SIGMA

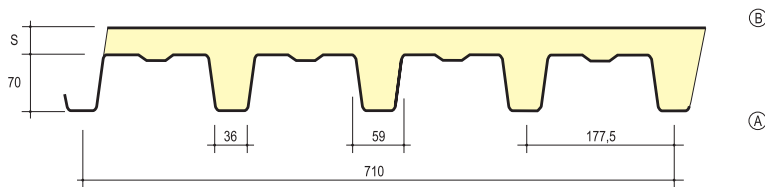
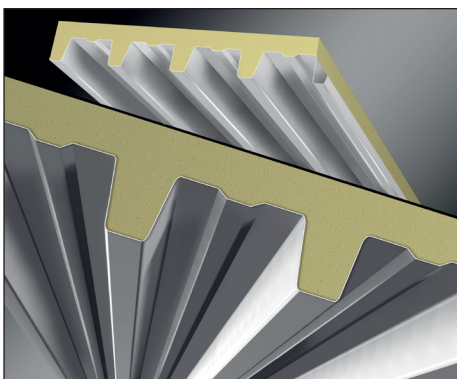

Spessori (mm)	30	40	50	60	80	100	120
Trasmittanza U (W/m²K)	0.69	0.53	0.43	0.36	0.27	0.22	0.18

Supporto flessibile in cartongesso bitumato cilindrato non è idoneo per essere utilizzato a vista in quanto può presentare variazioni di tonalità o altre imperfezioni di carattere estetico.

CARICO MASSIMO UNIFORMEMENTE DISTRIBUITO (daN/m²) - FRECCIA ≤ 1/200 L

Spessore lamiera (mm)	Distanza tra gli appoggi "L" in metri					
	2,00	2,50	3,00	4,00	4,50	5,00
0,5	459	294	170	71	-	-
0,6	564	361	212	89	-	-
0,8	776	496	300	126	88	-
1,0	989	633	379	160	112	82

(Nota) Il rapporto di prova sopra riportato viene fornito a titolo puramente indicativo. Valori e formule non debbono essere utilizzati per stabilire o calcolare la portata del pannello. Sarà onere e cura del cliente e/o del progettista la redazione di calcoli appropriati con specifico riferimento al singolo impiego. Gli spessori e la qualità di acciaio indicati sul rapporto di prova di cui sopra non rappresentano uno standard di prodotto poiché la combinazione di spessori e materiali viene determinata dal cliente in base alle proprie esigenze di carattere tecnico pertanto il cliente e/o il progettista sono tenuti a specificare spessore, qualità e tipo di materiali che il produttore dovrà impiegare nella costruzione dei pannelli.

KAPPA 3 DECK

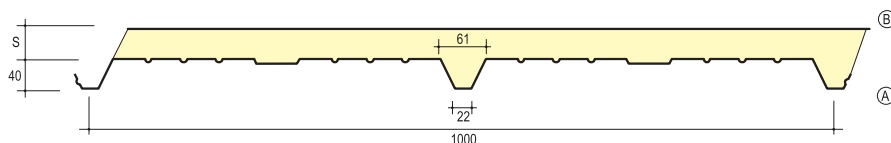
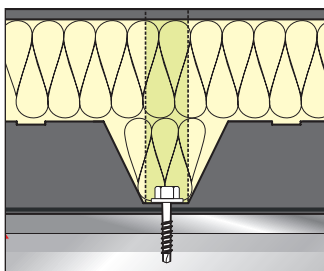

I pannelli Isolpack DECK si distinguono per la loro caratteristica greca rivolta verso il basso, che li rende ideali per la realizzazione di coperture piane, leggere, dall'ottimo isolamento e con semplicità di impiego.

KAPPA 5 DECK

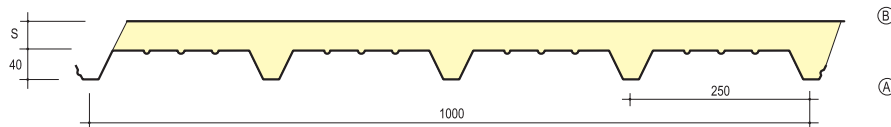

Le coperture ISOLPACK DECK sono prodotte in continuo con un supporto metallico in acciaio zincato e un supporto all'impermeabilizzazione in cartongesso bitumato sul quale potranno essere applicate le diverse guaine impermeabilizzanti per la protezione della copertura.

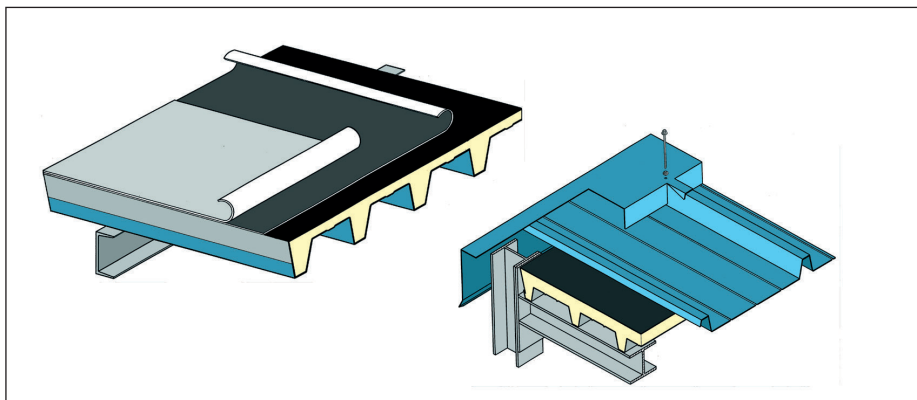

ISOGREK h 28

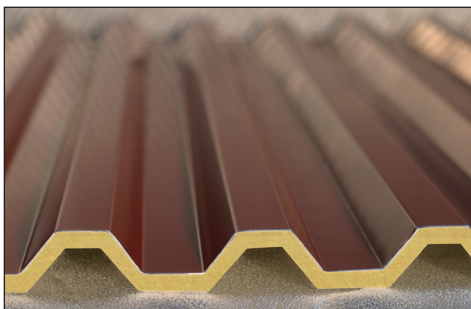

Isogrek h=28 mm è un pannello monolamiera ottenuto dall'accoppiamento di un resistente profilo metallico h 28 mm ad uno strato di poliuretano ad alta densità schiumato in continuo. Essendo modulare, leggero, isolato e resistente si adatta ad ogni tipo di impiego per il tamponamento dell'involucro esterno dell'edificio.



Riduzione effetto condensa:

Isogrek è una perfetta barriera al vapore. L'aria umida condensa sulle superfici fredde, pertanto il poliuretano rende isolato termicamente il supporto ed evita la formazione di acqua sul lato interno del pannello.

Isolamento termico e acustico:

Isogrek ha tutte le caratteristiche ed i vantaggi di una semplice lamiera grecata: (leggerezza, modularità, versatilità e costi contenuti) ma offre anche discreto isolamento termico e considerevole attenuazione del rumore dovuto alla pioggia.

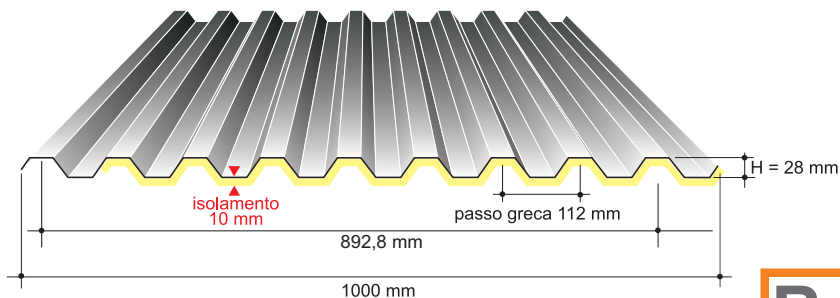

B_{roof} T3

Dimensioni: larghezza mm 1000.

Lunghezza:

a richiesta da produzione in continuo.

Spessore standard di poliuretano fuori greca (S):

mm 10 spessori non standard sono fornibili a richiesta previo accordo sui quantitativi minimi.

Supporto esterno: acciaio zincato, acciaio zincato preverniciato o plastificato; acciaio inox; alluminio naturale; preverniciato o goffrato; rame (CORAM)

Supporto interno:

disponibile nelle versioni standard (PUR a vista) oppure cartonfeltro e agri.

Isolamento con schiumatura in continuo:

resine poliuretatiche (PUR) - densità $39 \pm 2 \text{ Kg/m}^3$ Valore dichiarato di trasmittanza termica per un pannello dopo 25 anni dalla sua messa in opera, (Appendice C - EN 13165) - Valore di conducibilità termica iniziale: $\lambda = 0,020 \text{ W/mK}$

Trattamenti protettivi per supporto esterno:

preverniciatura poliestere, preverniciatura atossica per contatto con alimenti, poliestere silconico, PVDF, termoplastica classe A, applicazione di film plastico in PVC o altri film.

Fenomeni di corrosione:

Isogrek ha uno strato di poliuretano all'intradosso che impedisce il diretto contatto tra il metallo della lastra della copertura alla struttura di sostegno sottostante, prevenendo in questo modo il fenomeno della "corrosione galvanica".

Materiali e qualità:

Isogrek è realizzato mediante un processo produttivo in continuo, attraverso l'impiego di tecnologie altamente innovative che consentono di avere una densità di poliuretano superiore ad un semplice pannello monolamiera. Questa caratteristica, abbinata alla geometria a 9 greche della sezione, rende il prodotto altamente resistente ai carichi concentrati.

ISOGREK versione Alluminio

CARICO MASSIMO UNIFORMEMENTE DISTRIBUITO (daN/m²) - FRECCIA $\leq 1/200 \text{ L}$

supporti (mm)	Distanza tra gli appoggi "L" in metri						
	0,80	1,00	1,20	1,40	1,60	1,80	2,00
0,6	579	405	235	148	99	69	52
0,7	753	473	274	172	115	81	63
0,8	943	542	313	197	132	93	75
1,0	1245	677	392	247	165	115	89

ISOGREK versione Acciaio

CARICO MASSIMO UNIFORMEMENTE DISTRIBUITO (daN/m²) - FRECCIA $\leq 1/200 \text{ L}$

supporti (mm)	Distanza tra gli appoggi "L" in metri								
	1,00	1,25	1,50	1,75	2,00	2,25	2,50	2,75	3,00
0,5	1011	517	300	189	126	89	64	49	37
0,6	1214	621	359	226	151	106	77	58	45
0,7	1418	725	419	264	177	124	91	68	52
0,8	1620	829	480	301	202	142	103	77	59
1,0	2026	1037	600	378	252	177	129	97	74

(Nota) Il rapporto di prova sopra riportato viene fornito a titolo puramente indicativo. Valori e formule non debbono essere utilizzati per stabilire o calcolare la portata del pannello. Sarà onere e cura del cliente e/o del progettista la redazione di calcoli appropriati con specifico riferimento al singolo impiego. Gli spessori e la qualità di acciaio indicati sul rapporto di prova di cui sopra non rappresentano uno standard di prodotto poichè la combinazione di spessori e materiali viene determinata dal cliente in base alle proprie esigenze di carattere tecnico pertanto il cliente e/o il progettista sono tenuti a specificare spessore, qualità e tipo di materiali che il produttore dovrà impiegare nella costruzione dei pannelli.

ALFA1 - ALFA2

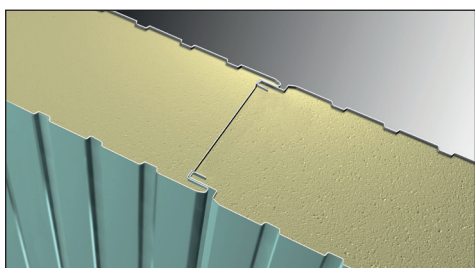

PIR: versione non standard su richiesta

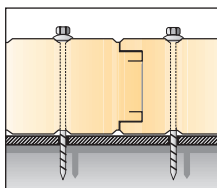

Grazie alla perfetta configurazione del giunto, oltre a rendere piacevole ed uniforme la superficie dell'involucro edile, il pannello Isolpack è in grado di abbattere considerevolmente i ponti termici che, come è noto, sono causa di dispersione energetica e formazione di condensa.

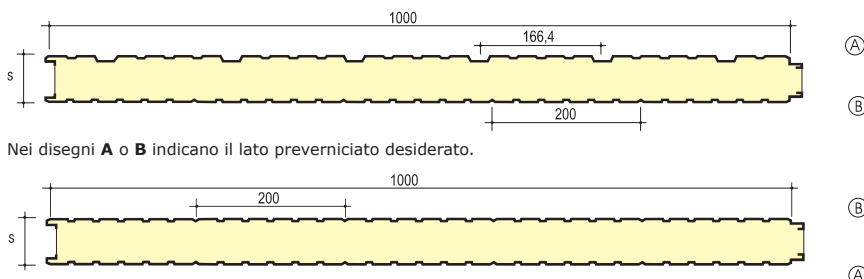

Nei disegni A o B indicano il lato preverniciato desiderato.

Dimensioni:

larghezza mm 1000,

Lunghezza:

a richiesta da produzione in continuo.

Spessori standard di poliuretano fuori greca (S):

Pannelli con spessori non standard (max. mm 200) sono fornibili a richiesta previo accordo sui quantitativi minimi.

Isolamento con schiumatura in continuo di:

Resine poliuretatiche (PUR) o (PIR a richiesta, versione non standard). Densità al cuore PUR: $39 \pm 2 \text{ Kg/m}^3$

Valore dichiarato di trasmittanza termica per un pannello dopo 25 anni dalla sua messa in opera, (Appendice C - EN 13165) - Valore di conducibilità termica iniziale: $\lambda = 0,020 \text{ W/mK}$

Trattamenti protettivi per supporto esterno:

fornibili a richiesta preverniciatura poliestere per esterni, preverniciatura atossica per contatto con alimenti, poliestere siliconico, PVDF, termoplastica classe A; applicazioni di film plastico in PVC o altri film.

CARICO MASSIMO UNIFORMEMENTE DISTRIBUITO (daN/m²) - FRECCIA $\leq 1/100 \text{ L}$

Spessore (mm)	Trasmittanza EN UNI 14509 U = W/m ² K	supporti	Distanza tra gli appoggi "L" in metri									
			1.50	2.00	2.50	3.00	3.50	4.00	4.50	5.00	5.50	6.00
30	0,7	0,4+0,4	237	171	103	66	44	31	22	17	13	10
35	0,61	0,4+0,4	275	200	132	87	60	41	30	23	17	12
40	0,53	0,4+0,4	317	238	163	107	74	52	38	29	22	17
50	0,43	0,4+0,4	397	298	230	154	108	77	57	43	34	26
60	0,36	0,4+0,4	477	358	286	206	146	106	79	60	47	37
80	0,28	0,4+0,4	637	478	382	292	214	164	130	101	79	63
100	0,22	0,4+0,4	709	531	425	354	268	205	162	131	109	91
120	0,18	0,4+0,4	851	638	510	425	322	246	195	158	130	109
140	0,16	0,4+0,4	993	745	596	496	376	288	227	184	152	128
150	0,15	0,4+0,4	1064	798	638	532	402	308	243	197	163	137
160	0,14	0,4+0,4	1135	851	681	568	429	329	260	210	174	146
180	0,12	0,4+0,4	1277	958	766	639	483	370	292	237	196	164
200	0,11	0,4+0,4	1420	1065	852	710	537	411	325	263	217	183

Spessore (mm)	Trasmittanza EN UNI 14509 U = W/m ² K	supporti	Distanza tra gli appoggi "L" in metri									
			1.50	2.00	2.50	3.00	3.50	4.00	4.50	5.00	5.50	6.00
30	0,7	0,4+0,4	204	151	120	96	68	49	37	28	22	17
35	0,61	0,4+0,4	240	176	140	110	89	64	49	38	29	23
40	0,53	0,4+0,4	275	203	161	134	108	80	60	47	36	29
50	0,43	0,4+0,4	346	255	202	168	143	113	87	68	54	43
60	0,36	0,4+0,4	419	308	244	202	173	137	107	86	70	59
80	0,28	0,4+0,4	565	415	328	271	231	185	146	116	95	79
100	0,22	0,4+0,4	634	465	367	303	258	225	183	146	120	100
120	0,18	0,4+0,4	767	562	442	365	311	271	223	178	145	121
140	0,16	0,4+0,4	884	654	515	428	364	317	264	210	171	142
150	0,15	0,4+0,4	885	655	519	430	367	320	282	226	184	153
160	0,14	0,4+0,4	887	656	520	431	367	321	284	243	197	164
180	0,12	0,4+0,4	892	658	522	435	372	325	288	246	200	170
200	0,11	0,4+0,4	895	661	525	438	375	328	291	247	201	171

(Nota) Il rapporto di prova sopra riportato viene fornito a titolo puramente indicativo. Valori e formule non debbono essere utilizzati per stabilire o calcolare la portata del pannello. Sarà onere e cura del cliente e/o del progettista la redazione di calcoli appropriati con specifico riferimento al singolo impiego. Gli spessori e la qualità di acciaio indicati sul rapporto di prova di cui sopra non rappresentano uno standard di prodotto poiché la combinazione di spessori e materiali viene determinata dal cliente in base alle proprie esigenze di carattere tecnico pertanto il cliente e/o il progettista sono tenuti a specificare spessore, qualità e tipo di materiali che il produttore dovrà impiegare nella costruzione dei pannelli.

STAR

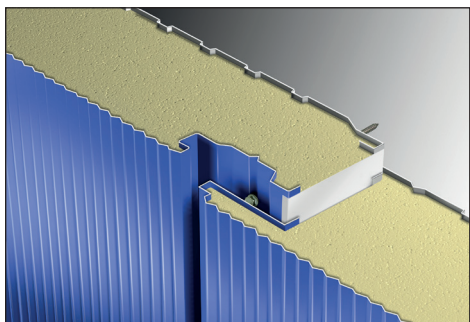

PIR: versione non standard su richiesta

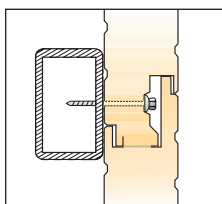

Grazie alla perfetta configurazione del giunto, oltre a rendere piacevole ed uniforme la superficie dell'involucro edile, il pannello Isolpack è in grado di abbattere

considerevolmente i ponti termici che, come è noto, sono causa di dispersione energetica e formazione di condensa.

Nei disegni **A** o **B** indicano il lato preverniciato desiderato.

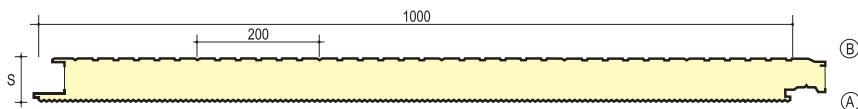

Dimensioni:

larghezza mm 1000,

Lunghezza:

a richiesta da produzione in continuo.

Spessore standard di poliuretano fuori greca (S):

Pannelli con spessori non standard (max. mm 200) sono fornibili a richiesta previo accordo sui quantitativi minimi.

Isolamento con schiumatura in continuo di:

Resine poliuretatiche (PUR) o (PIR a richiesta, versione non standard). Densità al cuore PUR: 39 ±2 Kg/m³ - Valore dichiarato di trasmittanza termica per un pannello dopo 25 anni dalla sua messa in opera, (Appendice C - EN 13165) - Valore di conducibilità termica iniziale: λ = 0,020 W/mK

Trattamenti protettivi per supporto esterno:

fornibili a richiesta preverniciatura poliестere per esterni, preverniciatura atossica per contatto con alimenti, poliестere siliconico, PVDF, termoplastica classe A; applicazione di film plastico in PVC o altri film.



CARICO MASSIMO UNIFORMEMENTE DISTRIBUITO (daN/m²) - FRECCIA ≤1/100 L

Spessore (mm)	Trasmittanza EN UNI 14509 U = W/m ² K	supporti	Distanza tra gli appoggi "L" in metri									
			1.50	2.00	2.50	3.00	3.50	4.00	4.50	5.00	5.50	6.00
40	0,63	0,5+0,4	236	133	85	59	43	33	26	21	18	14
50	0,48	0,5+0,4	296	166	106	74	54	42	33	27	22	18
60	0,4	0,5+0,4	355	200	128	86	65	50	39	32	26	22
80	0,29	0,5+0,4	457	342	274	228	186	142	112	91	72	57
100	0,22	0,5+0,4	485	364	291	243	208	178	141	114	94	79
120	0,19	0,5+0,4	486	366	293	245	210	182	152	129	110	89
140	0,16	0,5+0,4	488	369	296	248	211	184	156	132	112	93
Spessore (mm)	Trasmittanza EN UNI 14509 U = W/m ² K	supporti	Distanza tra gli appoggi "L" in metri									
			1.50	2.00	2.50	3.00	3.50	4.00	4.50	5.00	5.50	6.00
40	0,63	0,5+0,4	237	113	68	45	33	27	20	16	13	11
50	0,48	0,5+0,4	311	151	88	57	41	32	25	20	17	13
60	0,4	0,5+0,4	322	192	108	72	50	38	31	25	21	17
80	0,29	0,5+0,4	416	310	248	207	178	154	118	95	78	64
100	0,22	0,5+0,4	441	328	262	219	188	165	147	121	98	81
120	0,19	0,5+0,4	442	329	263	220	189	166	149	133	118	98
140	0,16	0,5+0,4	444	331	264	223	191	168	151	140	126	104

(Nota) Il rapporto di prova sopra riportato viene fornito a titolo puramente indicativo. Valori e formule non debbono essere utilizzati per stabilire o calcolare la portata del pannello. Sarà onere e cura del cliente e/o del progettista la redazione di calcoli appropriati con specifico riferimento al singolo impiego. Gli spessori e la qualità di acciaio indicati sul rapporto di prova di cui sopra non rappresentano uno standard di prodotto poiché la combinazione di spessori e materiali viene determinata dal cliente in base alle proprie esigenze di carattere tecnico pertanto il cliente e/o il progettista sono tenuti a specificare spessore, qualità e tipo di materiali che il produttore dovrà impiegare nella costruzione dei pannelli.

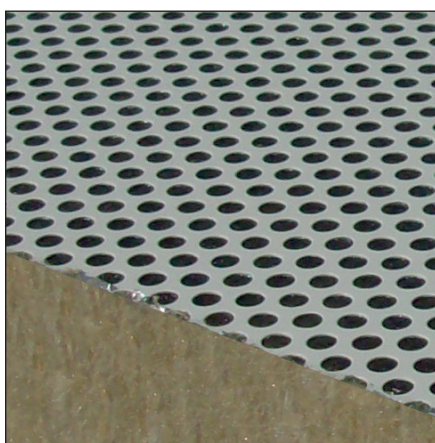

In foto, Ecoline forato ideale per assorbimento acustico; (nota importante: le certificazioni R.E.I. ed E.I. solo su modelli con supporto nervato non forato)

La linea **ECOLINE** è la soluzione ideale per edifici con elevate esigenze di sostenibilità, resistenza al fuoco ed efficienza energetica.

Con un'altissima percentuale di materia prima riciclata riduce al minimo l'utilizzo di risorse dell'ambiente. Grazie all'isolamento termico riduce al minimo le emissioni di carbonio durante il riscaldamento del fabbricato.

I pannelli **ECOLINE** sono prodotti in continuo con isolante in fibra minerale.

La gamma comprende pannelli per parete e copertura per risolvere ogni tipo di utilizzo.

FIBESTAR prodotto novità è il primo pannello in fibra minerale con ginuto a labirinto e fissaggio nascosto con evidenti vantaggi estetici.

COMPORAMENTO AL FUOCO

ECOLINE (nella versione non standard: EI e REI) assicura: ermeticità o tenuta ai fumi, ed isolamento nella trasmissione del calore (entrambe versioni EI e REI), resistenza meccanica sotto l'azione del fuoco (solo tipo REI). I pannelli sono una valida risposta basata sulla base dell'attenzione al problema abbinato ad un certificato di legge, a dimostrare la conformità agli standard internazionali.

PRESTAZIONI ACUSTICHE

In tutte le versioni, **ECOLINE** offre notevoli performances di fonoisolamento, grazie soprattutto alle masse dell'acciaio ed all'alta densità del coibente, modellato e posizionato secondo le prescrizioni dell'esclusivo brevetto.

ECOLINE LITHOS 5 EVO ha raggiunto un livello certificato di fonoisolamento pari a R_w 32,5 dB, un risultato eccezionale per i pannelli metallici isolanti (prodotto non standard).

Nelle versioni con supporto interno forato, messe a punto per potenziare le caratteristiche acustiche della linea, **ECOLINE** assicura elevate prestazioni di fonoassorbimento.

ISOLAMENTO TERMICO

Caratterizzata da una conduttività eccezionalmente bassa, la linea **ECOLINE** si contraddistingue per l'elevato isolamento termico. L'impiego dei pannelli **ECOLINE** consente una sensibile riduzione dei consumi energetici, con conseguente conferma delle proprietà ecologiche della linea.

Classe	Pannello	Spessore	Ente certificatore
R.E.I. 30	Lithos 5 EVO (non standard)	50 mm	Tecnalia
R.E.I. 60	Lithos 5 EVO (non standard)	80 mm	Tecnalia
R.E.I. 120	Lithos 5 EVO (non standard)	100 mm	Tecnalia
E.I. 30	Fibermet EVO (non standard)	50 mm	Tecnalia
E.I. 60 / E.I. 90*	Fibermet EVO (non standard)	80 mm	Istituto Giordano - *Rina
E.I. 60	Fiberstar (non standard)	80 mm	Tecnalia
E.I. 90	Fiberstar (non standard)	100 mm	Tecnalia
E.I. 120 / E.I. 180*	Fibermet EVO (non standard)	100 mm	Istituto Giordano - *Rina
A2-s1,d0	Fibermet EVO (tutti)	da 50 a 100 mm	Istituto Giordano
A2-s1,d0	Lithos 5 EVO (tutti)	da 50 a 100 mm	Istituto Giordano

Il Nostro reparto ricerca e sviluppo è attivo quotidianamente per migliorare e innovare i prodotti secondo le sempre piu' specifiche regole nazionali ed internazionali. Richiedi gli aggiornamenti eventuali.



LITHOS 5 EVO

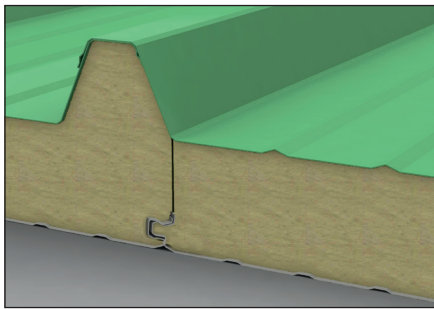

Disponibile a richiesta
(non standard)



comportamento
al fuoco

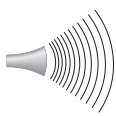

prestazioni
acustiche



isolamento
termico

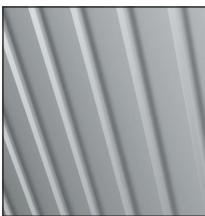

Supporto nervato

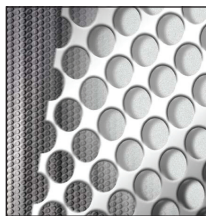

Supporto forato
(non standard)

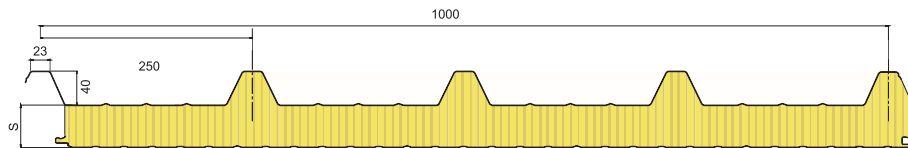

Nei disegni **A** o **B** indicano il lato preverniciato desiderato.



Dimensioni:

Larghezza mm 1000, lunghezza a richiesta da produzione in continuo.

Spessore isolante standard:

mm 50-60-80-100-120-150 (Pannelli con spessori non standard sono fornibili a richiesta previo accordo sui quantitativi minimi).

Supporti:

acciaio zincato preverniciato o plastificato; acciaio inox; alluminio naturale, preverniciato o goffrato; rame.

Isolamento:

Realizzato mediante uno strato di coibente di speciale configurazione, in fibre minerali ad alta densità (80 - 100 Kg/m³ • λ = 0,040 W/mK), disposte perpendicolarmente al piano delle lamiere.

Reazione al fuoco: A2,s1-d0

Comportamento al fuoco dall'esterno:

B_{ROOF} (EN 13501-1)

Comportamento al fuoco dall'esterno per i tetti:

CWFT (ENV 1187)

Trattamenti protettivi applicabili a richiesta:

Preverniciatura poliestere per esterni, preverniciatura atossica per contatto con alimenti, poliestere silconico, PVDF, termoplastica classe A; applicazione di film plastico in PVC o altri film.

Giunto:

Per sua natura particolarmente rigido e ad elevato taglio termico non necessita di speciali giunti plastici per trattenere le lamiere, poiché la monoliticità è garantita dalla perfetta adesione ottenuta con esclusive tecnologie brevettate. In situazioni particolarmente critiche è previsto l'impiego di una semplice guarnizione espansa.

CARICO MASSIMO UNIFORMEMENTE DISTRIBUITO (daN/m²) - FRECCIA ≤1/100 L

Spessore (mm)	Trasmittanza EN UNI 14509 U = W/m ² K	supporti	Distanza tra gli appoggi "L" in metri								
			2.00	2.50	3.00	3.50	4.00	4.50	5.00	5.50	6.00
50	0,74	0,6+0,5	164	105	73	54	41	32	26	22	18
60	0,63	0,6+0,5	192	123	85	63	48	38	31	25	21
80	0,48	0,6+0,5	363	232	161	119	91	72	58	48	40
100	0,39	0,6+0,5	404	323	224	165	126	100	81	67	56
120	0,33	0,6+0,5	438	351	265	195	149	118	96	79	66
150	0,27	0,6+0,5	460	370	284	215	161	127	100	83	69
200	0,2	0,6+0,5	465	375	290	220	169	149	112	94	82
Spessore (mm)	Trasmittanza EN UNI 14509 U = W/m ² K	supporti	Distanza tra gli appoggi "L" in metri								
			2.00	2.50	3.00	3.50	4.00	4.50	5.00	5.50	6.00
50	0,74	0,6+0,5	171	97	60	40	28	20	15	12	9
60	0,63	0,6+0,5	216	125	79	53	37	27	20	15	12
80	0,48	0,6+0,5	481	293	193	135	99	75	59	47	38
100	0,39	0,6+0,5	326	252	205	173	148	113	89	71	59
120	0,33	0,6+0,5	359	277	225	189	164	137	108	87	61
150	0,27	0,6+0,5	370	288	239	203	175	149	120	93	64
200	0,2	0,6+0,5	378	296	250	215	186	155	133	105	78

(Nota) Il rapporto di prova sopra riportato viene fornito a titolo puramente indicativo. Valori e formule non debbono essere utilizzati per stabilire o calcolare la portata del pannello. Sarà onere e cura del cliente e/o del progettista la redazione di calcoli appropriati con specifico riferimento al singolo impiego. Gli spessori e la qualità di acciaio indicati sul rapporto di prova di cui sopra non rappresentano uno standard di prodotto poiché la combinazione di spessori e materiali viene determinata dal cliente in base alle proprie esigenze di carattere tecnico pertanto il cliente e/o il progettista sono tenuti a specificare spessore, qualità e tipo di materiali che il produttore dovrà impiegare nella costruzione dei pannelli.

FIBERMET EVO

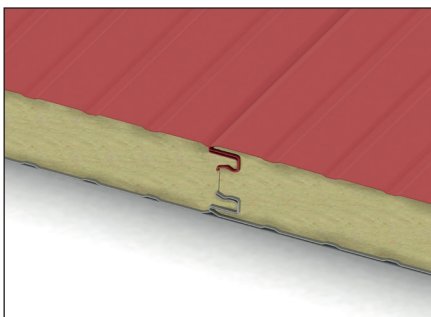

Disponibile a richiesta
(non standard)



comportamento
al fuoco



prestazioni
acustiche



isolamento
termico



Supporto nervato

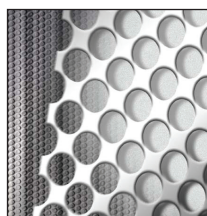

Supporto forato
(non standard)

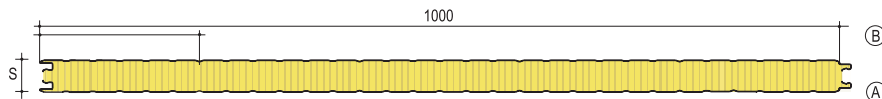

Nei disegni **A** o **B** indicano il lato preverniciato desiderato.

Prodotto:

pannelli metallici precoibentati con isolamento in fibra minerale per pareti (disponibili anche nella versione con supporto interno forato).

Spessore isolante standard:

mm 50-60-80-100-120-150-200 (Pannelli con spessori non standard sono fornibili a richiesta previo accordo sui quantitativi minimi).

Lunghezza:

a richiesta, da produzione in continuo.

Materiali:

acciaio zincato preverniciato o plastificato, acciaio inox, alluminio naturale, preverniciato o gofrato.

Isolamento:

realizzato mediante uno strato di coibente di speciale configurazione, in fibre minerali ad alta densità ($80 - 100 \text{ Kg/m}^3 \cdot \lambda = 0,040 \text{ W/mK}$), disposte perpendicolarmente al piano delle lamiere.

Reazione al fuoco: A2,s1-d0

Trattamenti protettivi applicabili a richiesta:

preverniciatura poliestere, preverniciatura atossica per contatto con alimenti, poliestere siliconico, PVDF, termoplastica classe A, applicazione di film plastico in PVC o altri film.



CARICO MASSIMO UNIFORMEMENTE DISTRIBUITO (daN/m²) - FRECCIA ≤1/200 L

Spessore (mm)	Trasmittanza EN UNI 14509 U = W/m ² K	supporti	Distanza tra gli appoggi "L" in metri									
			▲ L ▲ L ▲ L ▲ L ▲ L ▲ L ▲ L ▲ L ▲ L ▲ L									
			1.50	2.00	2.50	3.00	3.50	4.00	4.50	5.00	5.50	6.00
50	0,73	0,5+0,5	214	120	77	53	39	30	24	19	16	13
60	0,62	0,5+0,5	218	123	79	55	40	31	24	20	16	14
80	0,47	0,5+0,5	291	164	105	73	54	41	32	26	22	18
100	0,38	0,5+0,5	352	198	127	88	65	49	39	32	26	22
120	0,32	0,5+0,5	422	238	152	106	78	59	47	38	31	26
150	0,26	0,5+0,5	523	297	190	132	97	74	59	48	39	33
200	0,2	0,5+0,5	554	397	254	176	129	99	78	63	52	44
Spessore (mm)	Trasmittanza EN UNI 14509 U = W/m ² K	supporti	Distanza tra gli appoggi "L" in metri									
			▲ L ▲ L ▲ L ▲ L ▲ L ▲ L ▲ L ▲ L ▲ L ▲ L									
			1.50	2.00	2.50	3.00	3.50	4.00	4.50	5.00	5.50	6.00
50	0,73	0,5+0,5	225	146	67	36	22	15	11	-	-	-
60	0,62	0,5+0,5	237	154	92	49	30	20	14	10	-	-
80	0,47	0,5+0,5	240	160	134	81	54	39	29	23	18	15
100	0,38	0,5+0,5	248	183	146	121	91	70	51	40	31	25
120	0,32	0,5+0,5	259	191	152	126	108	84	65	50	39	32
150	0,26	0,5+0,5	277	204	162	134	115	100	83	66	52	42
200	0,2	0,5+0,5	308	226	179	148	126	110	98	88	75	60

(Nota) Il rapporto di prova sopra riportato viene fornito a titolo puramente indicativo. Valori e formule non debbono essere utilizzati per stabilire o calcolare la portata del pannello. Sarà onere e cura del cliente e/o del progettista la redazione di calcoli appropriati con specifico riferimento al singolo impiego. Gli spessori e la qualità di acciaio indicati sul rapporto di prova di cui sopra non rappresentano uno standard di prodotto poiché la combinazione di spessori e materiali viene determinata dal cliente in base alle proprie esigenze di carattere tecnico pertanto il cliente e/o il progettista sono tenuti a specificare spessore, qualità e tipo di materiali che il produttore dovrà impiegare nella costruzione dei pannelli.

FIBERSTAR

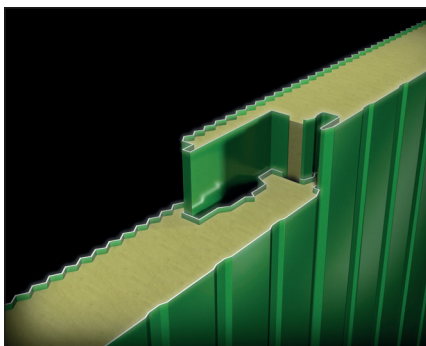

A2,s1-d0



Disponibile a richiesta
(non standard)



comportamento
al fuoco



prestazioni
acustiche



isolamento
termico

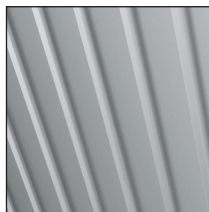

Supporto nervato

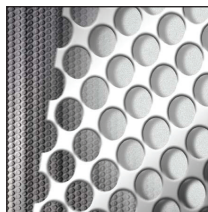

Supporto forato
(non standard)

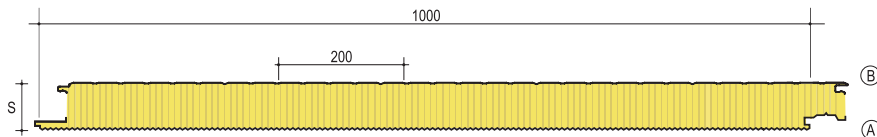

Nei disegni **A** o **B** indicano il lato preverniciato desiderato.

Prodotto:

pannelli metallici precoibentati con isolamento in fibra minerale per pareti (disponibili anche nella versione con supporto interno forato).

Spessore isolante standard:

mm 80-100 (Pannelli con spessori non standard sono fornibili a richiesta previo accordo sui quantitativi minimi).

Lunghezza:

a richiesta, da produzione in continuo.

Materiali:

acciaio zincato preverniciato o plastificato, acciaio inox, alluminio naturale, preverniciato o gofrato.

Isolamento:

realizzato mediante uno strato di coibente di speciale configurazione, in fibre minerali ad alta densità ($80 - 100 \text{ Kg/m}^3 \cdot \lambda = 0,040 \text{ W/mK}$), disposte perpendicolarmente al piano delle lamiere.

Trattamenti protettivi applicabili a richiesta:

preverniciatura poliesteri, preverniciatura atossica per contatto con alimenti, poliesteri siliconici, PVDF, termoplastica classe A, applicazione di film plastico in PVC o altri film.



CARICO MASSIMO UNIFORMEMENTE DISTRIBUITO (daN/m²) - FRECCIA $\leq 1/200$ L

Spessore (mm)	Trasmittanza EN UNI 14509 U = W/m ² K	supporti	Distanza tra gli appoggi "L" in metri									
			1.50	2.00	2.50	3.00	3.50	4.00	4.50	5.00	5.50	6.00
50	0,84	0,5+0,5	214	120	77	53	39	30	24	19	16	13
60	0,70	0,5+0,5	218	123	79	55	40	31	24	20	16	14
80	0,51	0,5+0,5	291	164	105	73	54	41	32	26	22	18
100	0,40	0,5+0,5	352	198	127	88	65	49	39	32	26	22
120	0,34	0,5+0,5	422	238	152	106	78	59	47	38	31	26
150	0,27	0,5+0,5	523	297	190	132	97	74	59	48	39	33
200	0,20	0,5+0,5	554	397	254	176	129	99	78	63	52	44
Spessore (mm)	Trasmittanza EN UNI 14509 U = W/m ² K	supporti	Distanza tra gli appoggi "L" in metri									
			1.50	2.00	2.50	3.00	3.50	4.00	4.50	5.00	5.50	6.00
50	0,84	0,5+0,5	225	146	67	36	22	15	11	-	-	-
60	0,70	0,5+0,5	237	154	92	49	30	20	14	10	-	-
80	0,51	0,5+0,5	240	160	134	81	54	39	29	23	18	15
100	0,40	0,5+0,5	248	183	146	121	91	70	51	40	31	25
120	0,34	0,5+0,5	259	191	152	126	108	84	65	50	39	32
150	0,27	0,5+0,5	277	204	162	134	115	100	83	66	52	42
200	0,20	0,5+0,5	308	226	179	148	126	110	98	88	75	60

(Nota) Il rapporto di prova sopra riportato viene fornito a titolo puramente indicativo. Valori e formule non debbono essere utilizzati per stabilire o calcolare la portata del pannello. Sarà onere e cura del cliente e/o del progettista la redazione di calcoli appropriati con specifico riferimento al singolo impiego. Gli spessori e la qualità di acciaio indicati sul rapporto di prova di cui sopra non rappresentano uno standard di prodotto poiché la combinazione di spessori e materiali viene determinata dal cliente in base alle proprie esigenze di carattere tecnico pertanto il cliente e/o il progettista sono tenuti a specificare spessore, qualità e tipo di materiali che il produttore dovrà impiegare nella costruzione dei pannelli.

SUPERCOPPO



Coefficiente di dispersione termica

Spess. pannello (mm)	Trasmittanza EN UNI 14509 U = W/m²K	Trasmittanza (8 gg) U = W/m²K
40	0,370	0,333
60	0,296	0,289
80	0,234	0,214
100	0,204	0,183

SUPERCOPPO è il pannello che imita la sagoma delle coperture tradizionali in laterizio, è realmente prodotto con ciclo continuo. Questa modalità produttiva lo differenzia profondamente da prodotti analoghi realizzati in semicontinuo o discontinuo, infatti **SUPERCOPPO** garantisce monoliticità e superiore coesione tra supporti metallici e poliuretano, maggiore portata a parità di peso, assenza assoluta di ponti termici ed elevato isolamento termico ed acustico. **SUPERCOPPO** a richiesta anche nella versione antichizzata. La sua fedeltà cromatica è ottenuta tramite un avanzato processo di verniciatura sfumato, controllato da un software che permette di ottenere la colorazione ideale sul pannello ed un sistema di cottura della vernice che la rende resistente nel tempo.

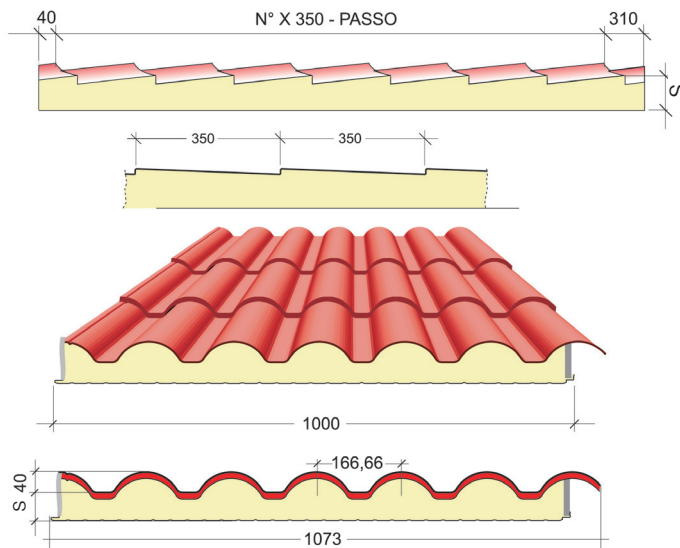

Dimensioni:

larghezza mm 1000.

Lunghezza:

a richiesta da produzione in continuo.

Spessore standard di poliuretano fuori greca (S):

mm 40; 60; 80; 100.

Altezza coppo:

mm 40

Supporto esterno:

acciaio zincato, acciaio zincato preverniciato o plastificato; acciaio inox.

Supporto flessibile:

cartonfeltro bitumato cilindrato; alluminio gofrato; vetroresina.

Isolamento con schiumatura in continuo:

resine poliuretaniche (PUR) - densità $39 \pm 2 \text{ Kg/m}^3$ Valore dichiarato di trasmittanza termica per un pannello dopo 25 anni dalla sua messa in opera, (Appendice C - EN 13165) Valore di conducibilità termica iniziale: $\lambda = 0,020$

Trattamenti protettivi per supporto esterno:

preverniciatura poliesteri, applicazione di film plastico in PVC o altri film.

Naturale

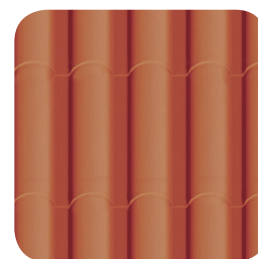

Antichizzato coppo

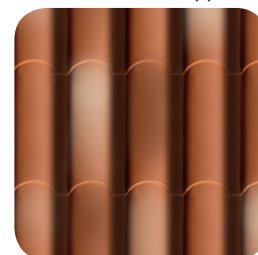

CARICO MASSIMO UNIFORMEMENTE DISTRIBUITO (daN/m^2) - FRECCIA $\leq 1/200 L$ MAXIMUM UNIFORMLY DISTRIBUTED LOAD (daN/m^2) - DEFLECTION $\leq 1/200 L$

Spessore Thickness (mm)	Distanza tra gli appoggi "L" in metri / Pitch "L" in metres between the supports						
	1.00	1.20	1.50	1.80	2.00	2.50	3.00
40	341	253	154	137	126	51	27
60	408	312	182	161	148	60	31
80	485	371	216	192	176	71	37
100	577	441	257	228	209	84	44
Spessore Thickness (mm)	Distanza tra gli appoggi "L" in metri / Pitch "L" in metres between the supports						
	1.00	1.20	1.50	1.80	2.00	2.50	3.00
40	352	265	168	145	135	60	35
60	420	321	193	170	158	71	36
80	498	385	231	201	185	79	43
100	590	455	268	237	218	95	50

Test report analysis:

The report test given above is provided for information purposes only. Values and formulas should not be used to determine or calculate the flow rate of the panel. It is the responsibility and care of the customer and/or designer to draft appropriate calculations with specific reference for individual uses. The thicknesses and quality of steel defined in the report test above, does not represent a standard of product as the combination of thicknesses and materials is determined by the customer according to their technical requirements, therefore the customer and/or the designer are required to specify thickness, quality and type of materials that the producer will use in the construction of the panels. In this case, the values generated consider the thickness of 4/10 interior and 5/10 exterior of the metallic supports.



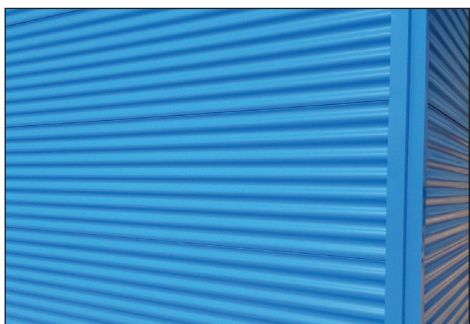

PIR: versione non standard su richiesta

Coefficiente di dispersione termica

"S" Spess. pannello (mm)	"D" Spess. min. (mm)	Trasmittanza EN UNI 14509 $U = W/m^2K$
70	50	0,43
80	60	0,36
100	80	0,27

Calcoli effettuati su pannello con paramenti acciaio 0,4 + 0,4 mm

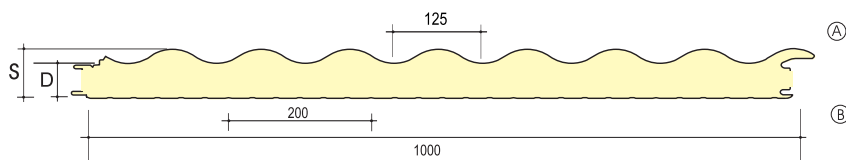

Nei disegni A o B indicano il lato preverniciato desiderato.

Dimensioni:

larghezza mm 1000,

Lunghezza:

a richiesta da produzione in continuo.

Spessore standard di poliuretano fuori greca (S):

Pannelli con spessori non standard sono fornibili a richiesta previo accordo sui quantitativi minimi.

Isolamento con schiumatura in continuo di:

Resine poliuretatiche (PUR) o (PIR a richiesta, versione non standard). Densità al cuore PUR: 39 ±2 Kg/m³ Valore dichiarato di trasmittanza termica per un pannello dopo 25 anni dalla sua messa in opera, (Appendice C - EN 13165) - Valore di conducibilità termica iniziale: $\lambda = 0,020 W/mK$

Trattamenti protettivi per supporto esterno:

fornibili a richiesta preverniciatura poliestere per esterni, preverniciatura atossica per contatto con alimenti, poliestere siliconico, PVDF, termoplastica classe A; applicazione di film plastico in PVC o altri film.

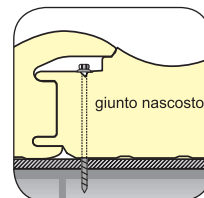

Grazie alla perfetta configurazione del giunto, oltre a rendere piacevole ed uniforme la superficie dell'involucro edile, il pannello Isolpack è in grado di abbattere considerevolmente i ponti termici che, come è noto, sono causa di dispersione energetica e formazione di condensa.



CARICO MASSIMO UNIFORMEMENTE DISTRIBUITO (daN/m²) - FRECCIA ≤1/100 L

Spessore (mm)	supporti	Distanza tra gli appoggi "L" in metri									
		1.50	2.00	2.50	3.00	3.50	4.00	4.50	5.00	5.50	6.00
70	0,5+0,5	380	246	204	180	153	101	76	48	32	23
80	0,5+0,5	410	348	275	224	160	130	100	65	45	33
100	0,5+0,5	500	402	305	250	204	150	111	86	65	45

Spessore (mm)	supporti	Distanza tra gli appoggi "L" in metri									
		1.50	2.00	2.50	3.00	3.50	4.00	4.50	5.00	5.50	6.00
70	0,5+0,5	395	255	212	194	163	108	85	56	48	35
80	0,5+0,5	422	360	284	231	178	141	120	80	63	45
100	0,5+0,5	533	424	330	278	225	184	130	94	86	53

(Nota) Il rapporto di prova sopra riportato viene fornito a titolo puramente indicativo. Valori e formule non debbono essere utilizzati per stabilire o calcolare la portata del pannello. Sarà onere e cura del cliente e/o del progettista la redazione di calcoli appropriati con specifico riferimento al singolo impiego. Gli spessori e la qualità di acciaio indicati sul rapporto di prova di cui sopra non rappresentano uno standard di prodotto poiché la combinazione di spessori e materiali viene determinata dal cliente in base alle proprie esigenze di carattere tecnico pertanto il cliente e/o il progettista sono tenuti a specificare spessore, qualità e tipo di materiali che il produttore dovrà impiegare nella costruzione dei pannelli.

WSJ | WFJ PANNELLI PER CELLE FRIGO



Modello WSJ - giunto a secco

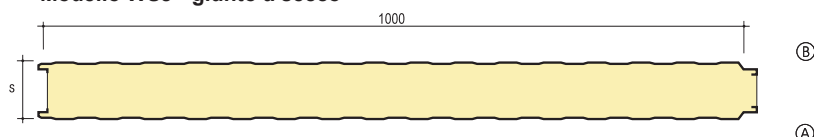

Modello WFJ - giunto schiumato

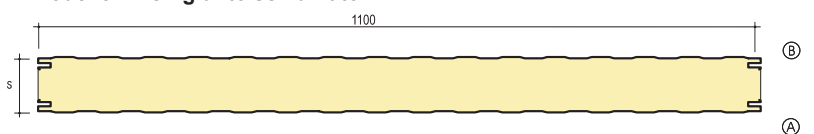

Dimensioni:

larghezza 1100 mm

Passo utile:

1160 mm

Lunghezza:

a richiesta da produzione in continuo.

Spessore standard di poliuretano fuori greca (S):

Pannelli con spessori non standard (**max. fino a mm 240**) sono fornibili a richiesta previo accordo sui quantitativi minimi.

Supporto esterno:

acciaio FE S250GD zincato, acciaio zincato preverniciato o plastificato; acciaio inox.

Isolamento con schiumatura in continuo di:

Resine poliuretatiche (PUR) o (PIR a richiesta non standard). Densità al cuore PUR: 39 ±2 Kg/m³

Valore dichiarato di trasmittanza termica per un pannello dopo 25 anni dalla sua messa in opera, (Appendice C - EN 13165) - Valore di conducibilità termica iniziale: λ = 0,020 W/(mK)

Trattamenti protettivi per supporto esterno:

fornibili a richiesta preverniciatura poliestere per esterni, preverniciatura atossica per contatto con alimenti, poliestere siliconico, PVDF, termoplastica classe A; applicazione di film plastico in PVC o altri film.

Coefficiente di dispersione termica

Spess. pannello (mm)	Trasmittanza EN UNI 14509 U = W/m ² K
30	0,70
40	0,53
50	0,43
60	0,36
80	0,27
100	0,22
120	0,18
140	0,16
150	0,15
160	0,14

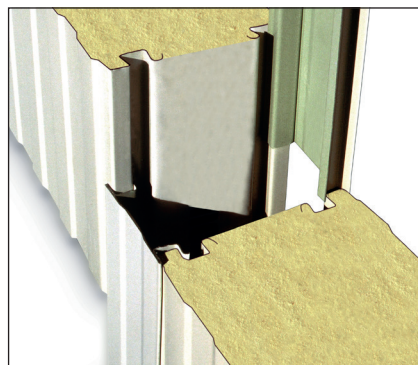

WFJ giunto schiumato

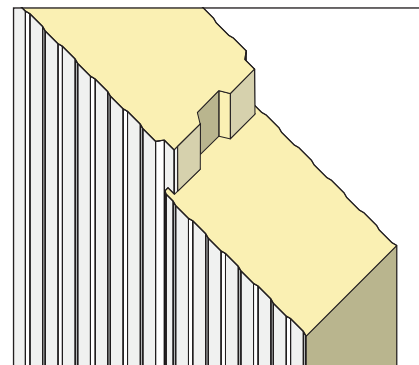

WSJ: giunto speciale a labirinto su richiesta.

CARICO MASSIMO UNIFORMEMENTE DISTRIBUITO (daN/m²) - FRECCIA ≤1/100 L

Spessore (mm)	supporti	Distanza tra gli appoggi "L" in metri							
		3.00	3.50	4.00	4.50	5.00	5.50	6.00	8.00
30	0,5+0,5	54	34	22	15	10	7	5	-
40	0,5+0,5	97	64	44	31	22	16	11	-
50	0,5+0,5	145	99	70	50	37	27	21	-
60	0,5+0,5	198	139	99	73	54	41	32	-
80	0,5+0,5	321	231	170	127	97	75	59	25
100	0,5+0,5	450	330	248	190	147	116	92	41
120	0,5+0,5	559	411	315	249	201	161	130	60
140	0,5+0,5	653	480	367	290	235	194	163	81
150	0,5+0,5	700	514	393	311	252	208	175	93
160	0,5+0,5	746	548	420	332	269	222	187	105

(Nota) Il rapporto di prova sopra riportato viene fornito a titolo puramente indicativo. Valori e formule non debbono essere utilizzati per stabilire o calcolare la portata del pannello. Sarà onere e cura del cliente e/o del progettista la redazione di calcoli appropriati con specifico riferimento al singolo impiego. Gli spessori e la qualità di acciaio indicati sul rapporto di prova di cui sopra non rappresentano uno standard di prodotto poiché la combinazione di spessori e materiali viene determinata dal cliente in base alle proprie esigenze di carattere tecnico pertanto il cliente e/o il progettista sono tenuti a specificare spessore, qualità e tipo di materiali che il produttore dovrà impiegare nella costruzione dei pannelli.

LAMIERE GRECATE

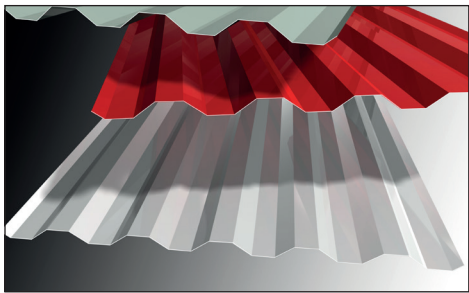

Prodotto:

lamiere grecate per coperture, pareti e soffitti.

Dimensioni:

lunghezza a richiesta da produzione in continuo.

Spessori:

fino a 1,5 mm; spessori non standard a richiesta.

Materiali:

acciaio zincato, acciaio zincato preverniciato o plastificato; acciaio inox; alluminio naturale o preverniciato, rame.

Trattamenti protettivi applicabili a richiesta:

preverniciatura poliestere per esterni; poliestere siliconico; PVDF; termoplastica Classe A.

R/W 1000

Nei disegni **A** o **B** indicano il lato preverniciato desiderato.

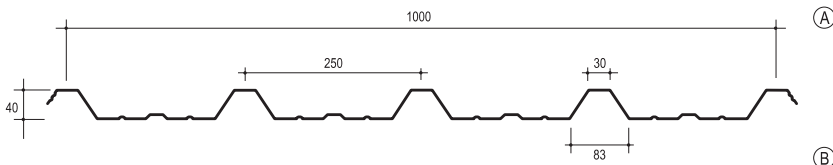

Spessore mm	Caratteristiche statiche della sezione				CARICO MASSIMO UNIFORMEMENTE DISTRIBUITO IN Kg/m ² , FRECCIA ≤1/200																								
	Peso Kg/m ²	▲▲		▲▲▲▲		Interasse m												Interasse m											
		J cm ⁴ /m	W cm ³ /m	J cm ⁴ /m	W cm ³ /m	1,00	1,25	1,50	1,75	2,00	2,25	2,50	2,75	3,00	3,25	3,50	1,00	1,25	1,50	1,75	2,00	2,25	2,50	2,75	3,00	3,25	3,50	3,75	
0,6	5,82	16,21	5,71	16,21	5,57	772	494	343	243	163	114	83	62				941	602	418	307	235	185	150	120	93	73			
0,7	6,79	19,05	6,95	19,05	6,62	939	601	417	286	192	134	98	73	56			1118	716	497	365	279	220	179	142	109	86	68		
0,8	7,76	21,90	7,99	21,90	7,68	1080	691	480	329	220	155	113	84	65	51		1297	830	576	423	324	256	207	163	125	98	79	64	
1,0	9,69	27,59	10,07	27,59	9,82	1361	871	605	415	278	195	142	106	82	64	51	1659	1062	737	541	414	327	265	205	158	124	99	81	

SL 940

Nei disegni **A** o **B** indicano il lato preverniciato desiderato.

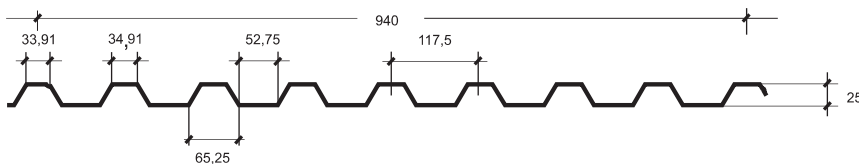

Spess. mm	Peso Kg/m ²	Con / senza limitazione di freccia ≤1/200	CARICO MASSIMO UNIFORMEMENTE DISTRIBUITO IN Kg/m ²																			
			Interasse m										Interasse m									
			0,80	1,00	1,25	1,50	1,75	2,00	2,25	2,50	3,75	3,00	0,80	1,00	1,25	1,50	1,75	2,00	2,25	2,50	2,75	300
0,6	6,26	FRECCIA ≤1/200	1052	626	320	185	117	78	55	40	---	---	1240	800	512	308	195	130	92	67	50	39
0,6	6,26	FR. SENZA LIMITAZIONI	---	673	431	299	220	168	133	108	---	---	---	---	---	355	261	200	158	128	106	89

E/P 3000

Nei disegni **A** o **B** indicano il lato preverniciato desiderato.

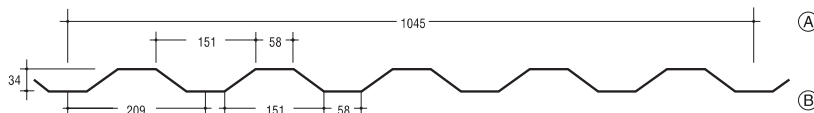

Spessore mm	Caratteristiche statiche della sezione				CARICO MASSIMO UNIFORMEMENTE DISTRIBUITO IN Kg/m ² , FRECCIA ≤1/200																								
	Peso Kg/m ²	▲▲		▲▲▲▲		Interasse m												Interasse m											
		J cm ⁴ /m	W cm ³ /m	J cm ⁴ /m	W cm ³ /m	1,00	1,25	1,50	1,75	2,00	2,25	2,50	2,75	3,00	3,25	1,00	1,25	1,50	1,75	2,00	2,25	2,50	2,75	3,00	3,25	3,50			
0,6	5,57	11,23	5,31	11,23	5,88	701	449	268	168	113	79	57				970	621	431	316	214	150	109	82	63					
0,7	6,50	13,72	6,60	13,72	7,33	872	558	328	206	138	97	70	53			1210	774	537	391	262	184	134	100	77	61				
0,8	7,43	16,31	7,97	16,31	8,88	1053	673	389	245	164	115	84	63			1465	937	651	464	311	218	159	119	92	72	58			
1,0	9,27	21,66	10,92	21,66	12,18	1442	894	517	325	218	153	111	83	64		2010	1286	893	617	413	290	211	159	122	96	77			
1,2	11,13	27,10	14,08	27,10	14,89	1858	1119	647	407	273	191	139	105	80	63	2457	1572	1092	772	517	363	264	199	153	120	96			
1,5	13,92	34,05	18,95	34,05	18,95	2502	1406	813	512	343	241	175	132	101	80	3127	2001	1390	970	650	456	332	250	192	151	121			

LAMIERE GRECATE

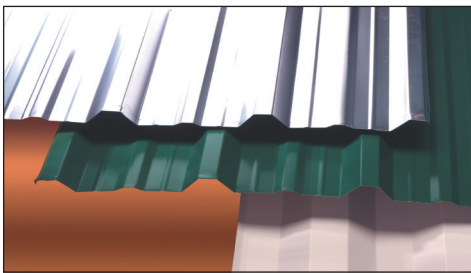

Prodotto:

lamiere grecate per coperture, pareti e soffitti.

Dimensioni:

lunghezza a richiesta da produzione in continuo.

Spessori:

fino a 1,5 mm; spessori non standard a richiesta.

Materiali:

acciaio zincato, acciaio zincato preverniciato o plastificato; acciaio inox; alluminio naturale o preverniciato, rame.

Trattamenti protettivi applicabili a richiesta:

preverniciatura poliestere per esterni; poliestere siliconico; PVDF; termoplastica Classe A.

S/C 2000

Nei disegni **A** o **B** indicano il lato preverniciato desiderato.

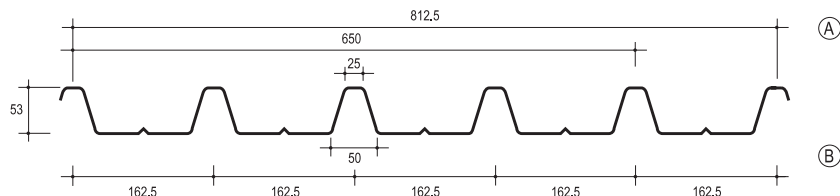

Spess. mm	Caratteristiche statiche della sezione				CARICO MASSIMO UNIFORMEMENTE DISTRIBUITO IN Kg/m ² , FRECCIA ≤1/200																							
	Peso Kg/m ²	▲▲		▲▲▲▲		▲▲										▲▲▲▲												
		J cm ⁴ /m	W cm ³ /m	J cm ⁴ /m	W cm ³ /m	Interasse m										Interasse m												
					1,00	1,50	2,00	2,50	2,75	3,00	3,25	3,50	3,75	4,00	4,25	4,50	1,00	1,50	2,00	2,50	3,00	3,50	3,75	4,00	4,25	4,50	4,75	5,00
0,6	7,16	38,55	11,11	38,55	9,54	1467	652	366	198	149	115	90	72	58	48		1575	700	393	252	175	128	111	92	76	64		
0,7	8,36	45,32	13,06	45,32	11,42	1724	766	431	233	175	135	106	85	69	57	47	1883	837	470	301	209	153	131	108	90	75	64	
0,8	9,55	52,08	15,01	52,08	13,32	1981	880	495	268	201	155	122	97	79	65	54	2197	976	549	351	244	179	150	124	103	87	74	63
1,0	11,94	65,61	18,91	65,61	17,20	2496	1109	624	338	254	195	154	123	100	82	68	2837	1261	709	454	315	231	190	156	130	109	93	80
1,2	14,32	79,14	22,81	79,14	21,15	3011	1338	752	408	306	236	185	148	121	99	83	3490	1551	872	558	387	281	229	188	157	132	112	96
1,5	17,90	99,43	28,66	99,43	27,19	3783	1681	945	513	385	296	233	187	152	125	104	4485	1993	1121	717	498	354	287	237	197	166	141	121

R/C 400

Nei disegni **A** o **B** indicano il lato preverniciato desiderato.

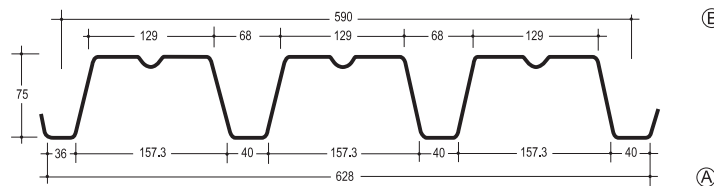

Spess. mm	Caratteristiche statiche della sezione				CARICO MASSIMO UNIFORMEMENTE DISTRIBUITO IN Kg/m ² , FRECCIA ≤1/200																							
	Peso Kg/m ²	▲▲		▲▲▲▲		▲▲										▲▲▲▲												
		J cm ⁴ /m	W cm ³ /m	J cm ⁴ /m	W cm ³ /m	Interasse m										Interasse m												
					1,00	1,50	2,00	2,50	3,00	3,50	3,75	4,00	4,25	4,50	4,75	5,00	1,00	1,50	2,00	2,50	3,00	3,50	4,00	4,50	5,00	5,50	5,75	6,00
0,6	7,98	61,31	14,07	61,31	18,29	1857	825	464	297	183	115	93	77	64			2901	1289	725	464	322	218	146	102	74			
0,7	9,31	75,15	17,52	75,15	22,38	2312	1027	578	369	224	141	114	94	78	66		3613	1605	903	578	401	267	179	125	91	68		
0,8	10,64	89,66	21,23	89,66	26,61	2802	1245	700	448	267	168	137	112	94	79	67	4379	1946	1094	700	486	319	213	150	109	82	72	63
1,0	13,31	120,43	29,43	120,43	34,85	3885	1726	971	621	359	226	184	151	126	106	90	5750	2555	1437	920	638	428	287	201	147	110	96	85
1,2	15,97	153,15	38,28	153,15	42,04	5052	2245	1263	790	457	288	234	192	160	135	115	6936	3082	1734	1109	770	545	365	256	187	140	123	108
1,5	19,97	205,02	49,25	205,02	52,82	6500	2889	1625	1040	612	385	313	258	215	181	154	8715	3873	2178	1394	968	711	489	343	250	188	164	144

E/S 4000

Nei disegni **A** o **B** indicano il lato preverniciato desiderato.

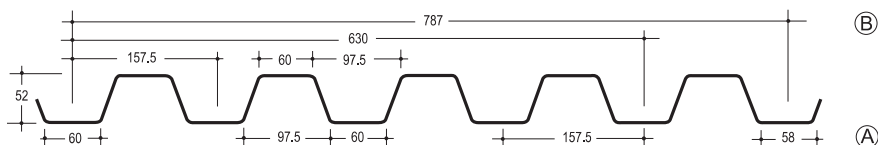

Spess. mm	Caratteristiche statiche della sezione				CARICO MASSIMO UNIFORMEMENTE DISTRIBUITO IN Kg/m ² , FRECCIA ≤1/200																							
	Peso Kg/m ²	▲▲		▲▲▲▲		▲▲										▲▲▲▲												
		J cm ⁴ /m	W cm ³ /m	J cm ⁴ /m	W cm ³ /m	Interasse m										Interasse m												
					2,00	2,25	2,50	2,75	3,00	3,25	3,50	3,75	4,00	4,25	4,50	5,00	2,00	2,25	2,50	2,75	3,00	3,25	3,50	3,75	4,00	4,25	4,50	5,00
0,7	8,62	45,32	13,35	43,52	15,33	438	308	224	168	129	102	81	66	--	--	--	632	499	404	319	246	193	155	126	103	86	72	--
0,8	9,85	51,78	16,15	51,78	18,59	522	366	267	200	154	121	97	79	65	--	--	767	606	491	380	292	230	184	149	123	103	86	--
1,0	12,31	68,93	22,18	68,93	25,4	694	488	355	267	205	161	129	105	86	72	61	1033	816	661	506	389	306	245	199	164	137	115	84
1,2	15,40	90,63	30,31	90,63	32	913	641	467	351	270	212	170	138	114	95	80	1320	1043	845	665	512	403	322	262	216	180	151	110
1,5	18,48	109,20	38,83	109,20	38,99	1100	773	563	423	326	256	205	166	137	114	96	1608	1270	1029	801	617	485	386	316	260	217	183	133

LAMIERE GRECATE

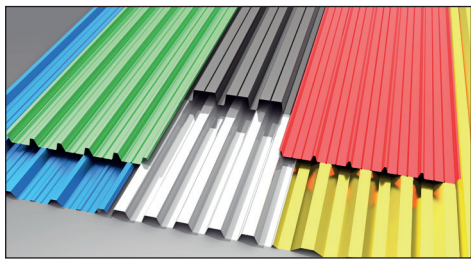

Prodotto:

lamiere grecate per coperture, pareti e soffitti.

Dimensioni:

lunghezza a richiesta da produzione in continuo.

Spessori:

fino a 1,5 mm; spessori non standard a richiesta.

Materiali:

acciaio zincato, acciaio zincato preverniciato o plastificato; acciaio inox; alluminio naturale o preverniciato, rame.

Trattamenti protettivi applicabili a richiesta:

preverniciatura poliestere per esterni; poliestere siliconico; PVDF; termoplastica Classe A.

SL6/30

Nei disegni **A** o **B** indicano il lato preverniciato desiderato.

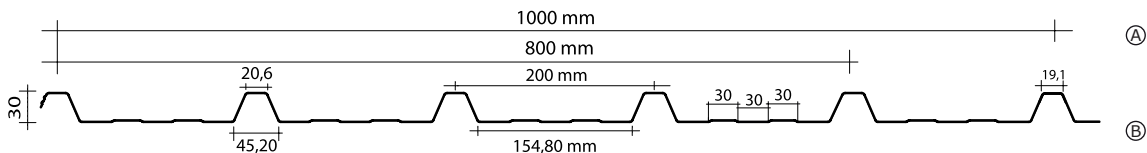

Spessore Thickness mm	Caratteristiche statiche della sezione Static characteristics of the section			CARICO MASSIMO UNIFORMEMENTE DISTRIBUITO IN Kg/m ² , FRECCIA ≤1/200 MAXIMUM UNIFORMLY DISTRIBUTED LOAD IN Kg/m ² , DEFLECTION ≤1/200								
	Peso Weight Kg/m ²	▲▲▲▲		▲▲▲▲								
		J cm ⁴ /m	W cm ³ /m	Interasse • Inter-axis m								
				1,00	1,25	1,50	1,75	2,00	2,25	2,50	2,75	3,00
0,5	4,91	7,72	2,52	570	364	252	185	145	112	90	75	63
0,6	5,90	9,39	3,60	682	436	303	223	170	135	107	89	77
0,7	6,88	11,06	4,32	795	509	353	260	198	157	125	103	88
0,8	7,87	12,74	5,04	905	579	401	294	225	178	144	118	101
1,0	9,61	29,36	10,21	3944	2018	1167	734	491	344	250	188	144

SL6/40

Nei disegni **A** o **B** indicano il lato preverniciato desiderato.

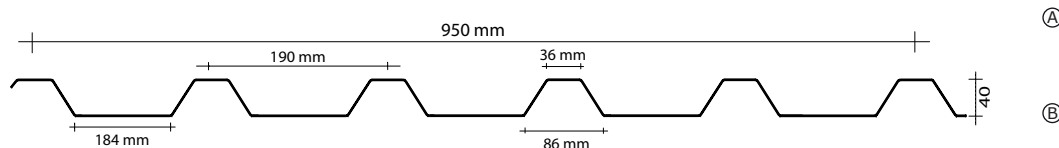

Spessore Thickness mm	Caratteristiche statiche della sezione Static characteristics of the section			CARICO MASSIMO UNIFORMEMENTE DISTRIBUITO IN Kg/m ² , FRECCIA ≤1/200 MAXIMUM UNIFORMLY DISTRIBUTED LOAD IN Kg/m ² , DEFLECTION ≤1/200								
	Peso Weight Kg/m ²	▲▲▲▲		▲▲▲▲								
		J cm ⁴ /m	W cm ³ /m	Interasse • Inter-axis m								
				1,00	1,25	1,50	1,75	2,00	2,25	2,50	2,75	3,00
0,5	4,81	14,67	3,43	1969	1007	582	366	244	171	124	93	71
0,6	5,77	17,61	4,56	2365	1210	699	440	294	206	149	112	86
0,7	6,73	20,55	5,86	2760	1412	816	513	343	240	175	131	100
0,8	7,69	23,49	7,30	3155	1614	933	587	393	275	200	150	115
1,0	9,61	29,36	10,21	3944	2018	1167	734	491	344	250	188	144



LAMIERE AM

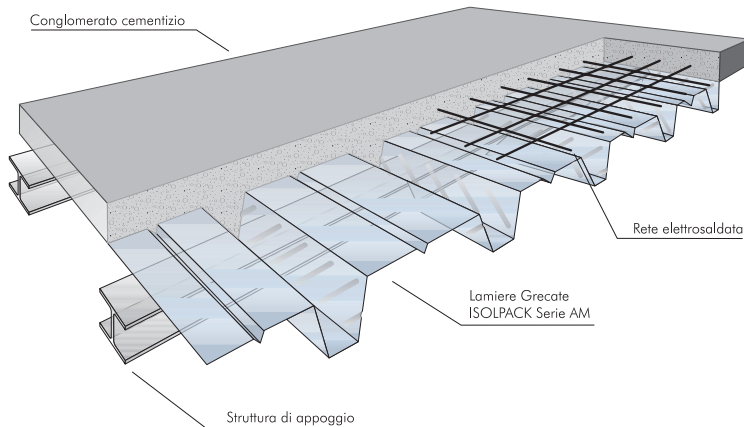

Prodotto: lamiere grecate ad aderenza migliorata per solai.
Dimensioni: lunghezza a richiesta da produzione in continuo.
Spessori: fino a 1,5 mm; spessori non standard a richiesta.
Materiali: acciaio zincato.
Trattamenti protettivi applicabili a richiesta: preverniciatura poliestere per esterni; poliestere siliconico; PVDF; termoplastica Classe A.

E/S 4000 AM

Nei disegni **A** o **B** indicano il lato preverniciato desiderato.

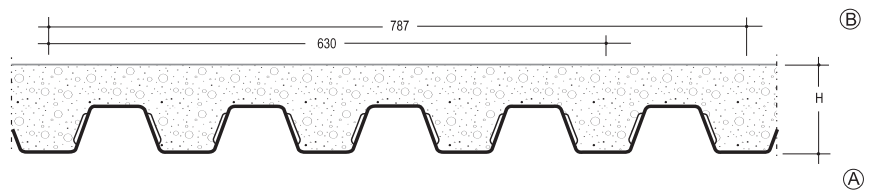

CARATTERISTICHE DELLA SOLETTA																					
Spessore lamiera	mm	0,70				0,80				1,00				1,25				1,50			
Spessore soletta "H"	mm	90	100	110	120	90	100	110	120	90	100	110	120	90	100	110	120	90	100	110	120
Peso getto	Kg/m ²	153	177	201	225	153	177	201	225	153	177	201	225	153	177	201	225	153	177	201	225
Peso totale soletta	Kg/m ²	162	186	210	234	163	187	211	235	166	190	214	230	169	193	217	241	172	196	220	244

S/C 2000 AM

Nei disegni **A** o **B** indicano il lato preverniciato desiderato.

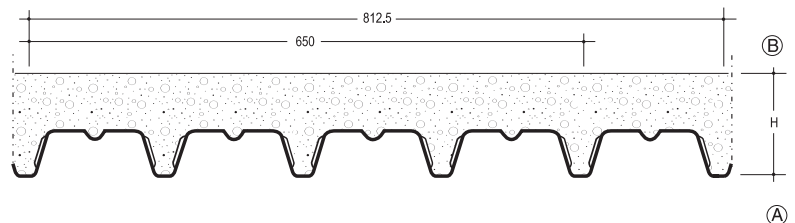

CARATTERISTICHE DELLA SOLETTA																					
Spessore lamiera	mm	0,70				0,80				1,00				1,25				1,50			
Spessore soletta "H"	mm	90	100	110	120	90	100	110	120	90	100	110	120	90	100	110	120	90	100	110	120
Peso getto	Kg/m ²	118	142	166	190	118	142	166	190	118	142	166	190	118	142	166	190	118	142	166	190
Peso totale soletta	Kg/m ²	126	150	174	198	127	151	175	199	130	154	178	202	133	157	181	205	136	160	184	208

R/C 400 AM

Nei disegni **A** o **B** indicano il lato preverniciato desiderato.

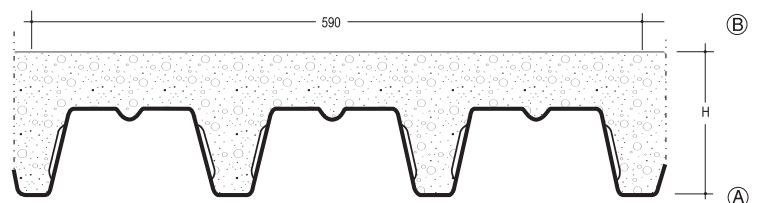

CARATTERISTICHE DELLA SOLETTA																					
Spessore lamiera	mm	0,70				0,80				1,00				1,25				1,50			
Spessore soletta "H"	mm	120	130	140	150	120	130	140	150	120	130	140	150	120	130	140	150	120	130	140	150
Peso getto	Kg/m ²	157	181	205	229	157	181	205	229	157	181	205	229	157	181	205	229	157	181	205	229
Peso totale soletta	Kg/m ²	166	190	214	238	168	192	216	240	170	194	218	242	174	198	222	246	177	201	225	249

AMPEX

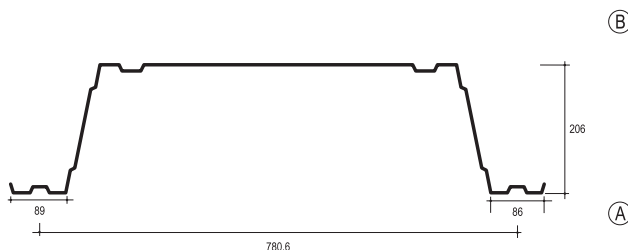
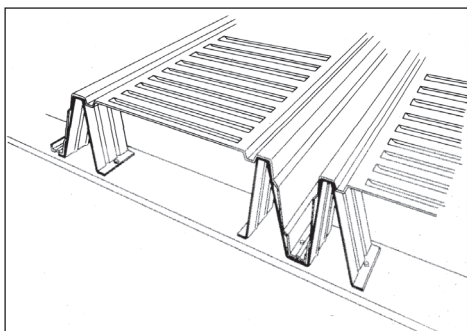

Nei disegni **A** o **B** indicano il lato preverniciato desiderato.

Prodotto: sistema strutturale per la copertura su grandi luci.

Dimensioni: larghezza mm 780,6 - lunghezza a richiesta da produzione in continuo.

Materiali: acciaio zincato, acciaio zincato preverniciato.

Spessori: elementi con spessori non standard sono fornibili a richiesta.

Trattamenti protettivi applicabili a richiesta: preverniciatura poliestere per esterni, poliestere siliconico, PVDF, termoplastica Classe A.

Applicazioni

- Coperture su grandi luci
- Coperture su piccole e medie luci
- Fabbricati civili e ristrutturazioni
- Tensostrutture, strutture in legno lamellare e coperture centinate
- Solai
- Fabbricati in cls e c.a.p.

CARATTERISTICHE STATICHE DELLA SEZIONE

Spessore	mm		0,80	0,90	1,00	1,10	1,25	1,50
Peso	Kg/ml		7,85	8,83	9,81	10,79	12,27	14,72
Peso	Kg/m ²		10,06	11,31	12,57	13,82	15,72	18,86
	J	cm ⁴ /m	584,00	661,40	742,00	825,00	951,00	1165,00
	W	cm ³ /m	54,80	62,70	70,80	79,10	92,00	111,80
	J	cm ⁴ /m	889,00	997,00	1107,00	1217,00	1381,00	1655,00
	W	cm ³ /m	67,00	75,20	83,50	91,80	104,20	124,90
	J	cm ⁴ /m	889,00	997,00	1107,00	1217,00	1381,00	1655,00
	W	cm ³ /m	67,00	75,20	83,50	91,80	104,20	124,90
	J	cm ⁴ /m	584,30	661,40	742,00	825,00	951,00	1165,00
	W	cm ³ /m	54,80	62,70	70,80	79,10	92,00	111,80

LUCERNARI

L'attenzione alla moderna progettazione degli edifici abbinata alla necessità di accedere alla copertura, ci ha spinto a realizzare una serie di lucernari modulari fissi ed apribili, da applicare sui nostri pannelli precoltombati da copertura. Realizzati con un basamento in metallo o vetroresina sono completati da soluzioni trasparenti in vetro o policarbonato. La conoscenza tecnica acquisita in 20 anni di attività ci permette di realizzare lucernari, cupole, punti luce e accessi alle coperture dal sottotetto di ogni genere.

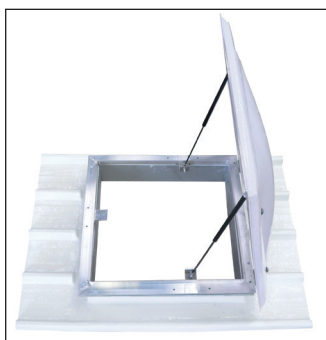

Lucernario per pannello Delta 5 (apertura manuale ed elettrica)

FRONTALINI

I **frontalini** integrano la gamma di prodotti di finitura. Di rapida installazione, sono disponibili in un'ampia gamma di materiali e colori.

Materiali: rame, acciaio zincato, acciaio zincato preverniciato acciaio inox.

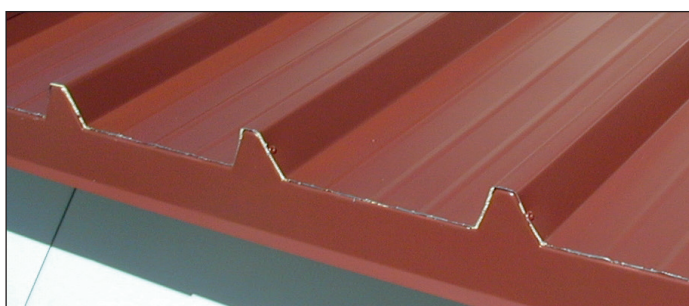

POLICARBONATO

Lastre in **policarbonato alveolare e compatto** estruse in diversi spessori e geometrie (ondulate, grecate e piane). Il policarbonato presenta ottime caratteristiche tecnico / fisiche; elevato valore di trasmissione della luce, ottima protezione ai raggi U.V., buona resistenza agli urti accidentali, alle intemperie e agli sbalzi di temperatura. Inoltre è autoestinguente in classe 1 e possiede un buon isolamento termico.

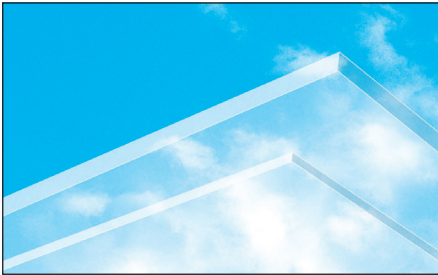

Policarbonato compatto



Modulari lucernai

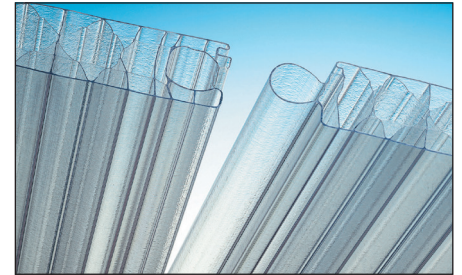

Modulare parete / finestre

PROFILI PER PANNELLI E LAMIERE GRECATE ISOLPACK

COMPATTI

mod. DELTA 3A

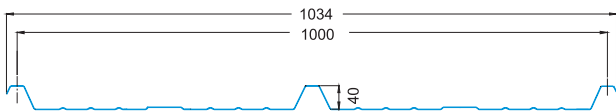

mod. RW1000

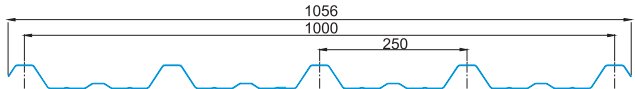

mod. SL940

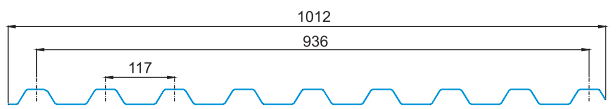

ALVEOLARI

Grecatec 250/40 sp. 2.5mm (DELTA 5A)

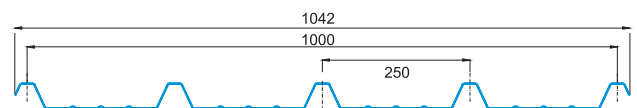

Grecatec 250/40 sp. 10mm (RW1000)

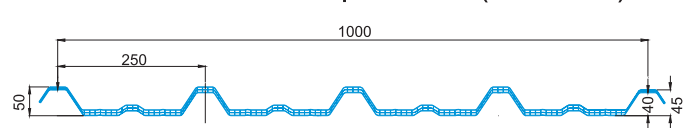

Grecatec 112/28 sp. 6 mm (disp. anche 2,5 mm)

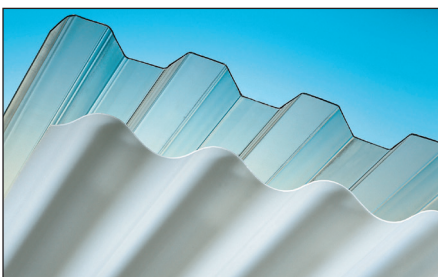
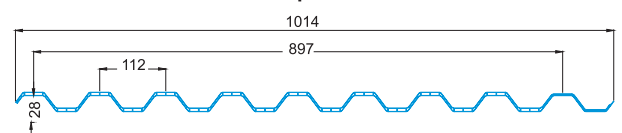

Compatto grecato

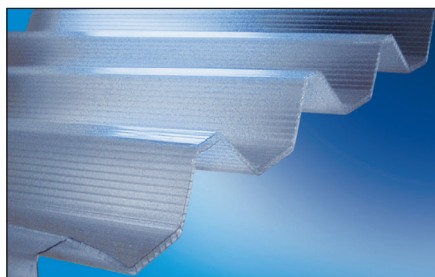

Policarbonato grecato alveolare

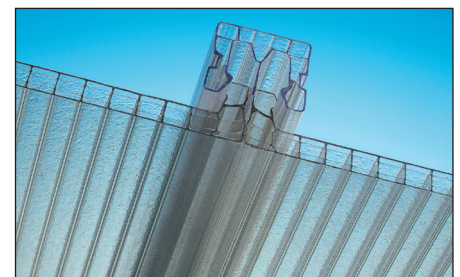

Policarbonato modulare tegole

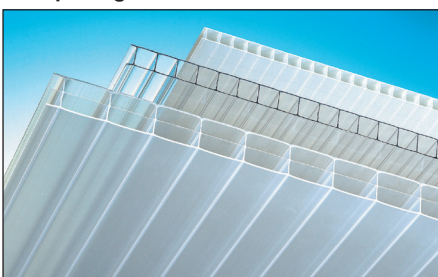

Policarbonato alveolare



Policarbonato grecato alveolare



Policarbonato

LATTONERIE



Grazie ai nuovi impianti di pressopiegatura e calandratura installati presso la nostra azienda, siamo in grado di produrre e distribuire un completo sistema di pressopiegati specifici per il settore dell'edilizia moderna.

A richiesta del cliente siamo a disposizione per studiare, progettare e realizzare anche pressopiegati fuori standard, per soddisfare e rispondere in modo concreto alle particolari esigenze estetiche.

Materiali impiegati: Rame; Alluminio naturale/preverniciato, Acciaio zincato e Acciaio zincato preverniciato; Acciaio Inox (previa verifica dei quantitativi si realizzano pressopiegati in Acciaio prever. plastificato).

Spessori: 0,5 - 0,6 - 0,7 - 0,8 - 1 - 1,2 - 1,5 - 2,00 mm.

Sviluppi: 250 - 300 - 333 - 400 - 412 - 500 - 600 - 660 - 700 - 800 - 900 - 1000 - 1250 mm.

Lunghezze: 4000 mm standard. A richiesta lunghezze diverse, previa verifica dei quantitativi e degli sviluppi.

Di seguito una serie di pressopiegati standard, con relative caratteristiche, sempre disponibili a magazzino:

SISTEMA Gronda:

Lunghezza standard: 4000 mm.

Colori standard: Acciaio zincato preverniciato Rosso Siena (RS) - Testa di Moro (TM) - Bianco Grigio (BG).

Sviluppi standard: come indicati nelle figure.

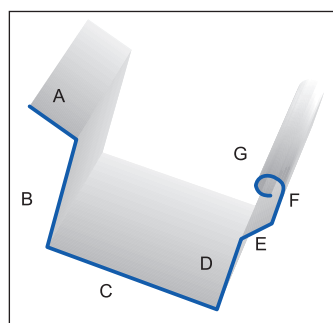

Dis. 1

Gronda quadra:

svil.: 412 mm

Colori: RS - TM - BG
(anche Rosso Tegola)

Misure:

A = 52 mm E = 30 mm

B = 90/95* mm F = 30 mm

C = 120 mm G = 25 mm

D = 65/60* mm

(* versione con fronte basso)

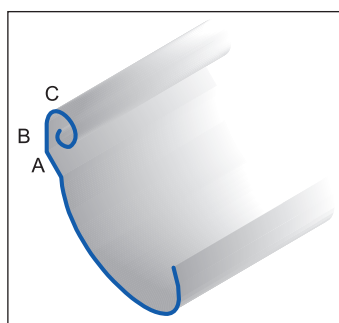

Dis. 2

Gronda sagoma:

svil.: 300-333 mm

Colori: RS - TM - BG

Misure:

A = 25 mm

B = 30 mm

C = 25 mm (ricciolo)

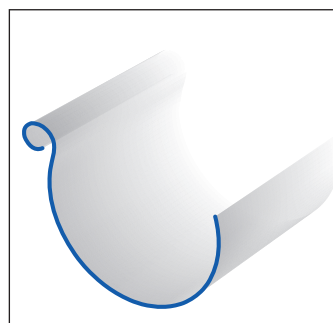

Dis. 3

Gronda tonda:

svil.: 250-300-333 mm

Colori: RS - TM - BG

Misure:

Ricciolo = 25 mm

SISTEMA FUSTELLATI:

Lunghezza standard: 2100 mm.

Colori standard: Acciaio zincato preverniciato Rosso Siena (RS) - Testa di Moro (TM) - Bianco Grigio (BG).

Sviluppi standard: come indicati nelle figure.

Profili disponibili: Delta3 - Delta5 - RW 1000

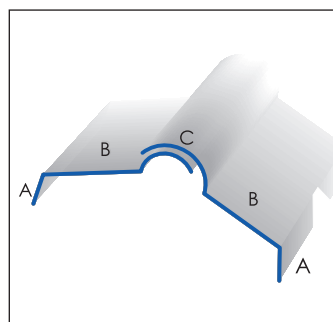

Dis. 4

Semicolmo fustellato:

svil.: 312 mm

Colori: RS - TM - BG

Misure:

A = 40 mm

B = 170 mm

C = 102 mm

(disponibile vers. non fustellata)

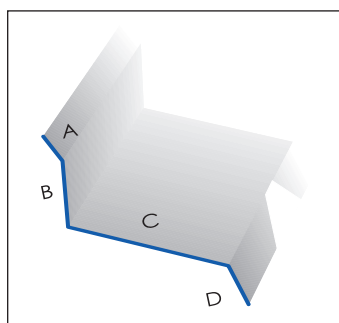

Dis. 5

Falda contromuro fustellata:

svil.: 312 mm

Colori: RS - TM - BG

Misure:

A = 15 mm C = 170 mm

B = 87 mm D = 40 mm

(disponibile vers. non fustellata)

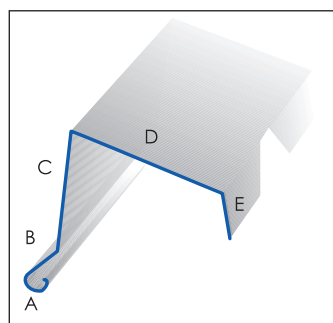

Dis. 6

Falda posteriore fustellata:

svil.: 412 mm

Colori: RS - TM - BG

Misure:

A = 25 mm D = 147 mm

B = 30 mm E = 40 mm

C = 170 mm

Modelli: Delta3 - Delta5

RW 1000

LATTONERIE



SISTEMA TETTO:

Lunghezza standard: 4000 mm.

Colori standard: Acciaio zincato preverniciato Rosso Siena (RS) - Testa di Moro (TM) - Bianco Grigio (BG).

Sviluppi standard: come indicati nelle figure.

Pressopiegati adatti ad ogni situazione, i nostri pressopiegati sono progettati e realizzati per completare le coperture realizzate sia con tegole classiche, sia in lamiera grecata o pannelli grecati coibentati.

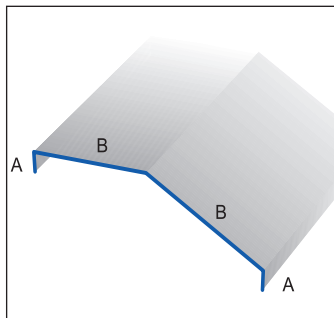

Dis. 7

Colmo Standard:

svil.: 500 mm

Colori: RS - TM - BG (RT)

Misure:

A = 40 mm

B = 210 mm

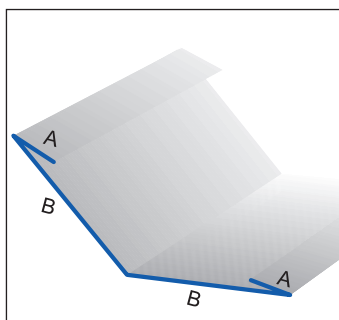

Dis. 8

Conversa:

svil.: 500 mm

Colori: RS - TM - BG
(anche Rosso Tegola)

Misure:

A = 20 mm

B = 230 mm

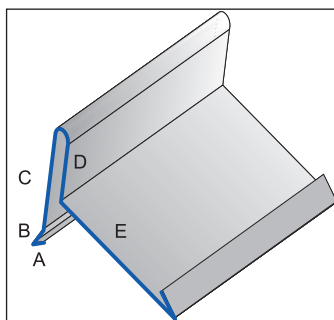

Dis. 9

Frontespizio:

svil.: 400 mm

Colori: RS - TM - BG

Misure:

A = 25 mm D = 60 mm

B = 30 mm E = 120 mm

C = 150 mm F = 15 mm

A = Ricciolo

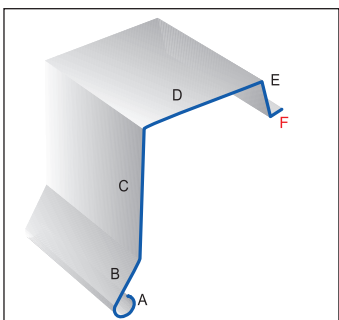

Dis. 10

Falda Laterale:

svil.: 412 mm

Colori: RS - TM - BG

Misure:

A = 25 mm D = 127/142* mm

B = 30 mm E = 45 mm

C = 170 mm F = 15 mm

*senza aletta F

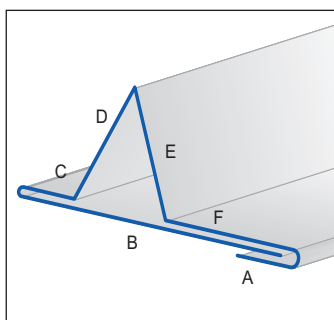

Dis. 11

Fermaneve:

svil.: 312 mm (Standard)

Colori: RS - TM - BG

Misure:

A = 10 mm D = 65 mm

B = 122 mm E = 45 mm

C = 35 mm F = 35 mm

SISTEMA RIFINITURE:

Lunghezza standard: 4000 mm.

Colori standard: Acciaio zincato ed acciaio zincato preverniciato Bianco Grigio (BG).

Sviluppi standard: come indicati nelle figure.

Nella versione zincata gli spessori standard sono 1; 1,5 ; 2 mm e sono prodotti senza contropiego.

Nello spessore 2 mm è inoltre possibile effettuare la saldatura.

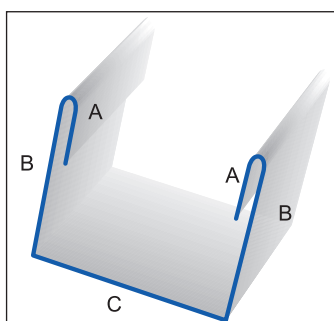

Dis. 12

Canalina U:

sp. "C": 25/30/35/40/50/60/
80/100/120 mm

Colori st.: BG (ZN*)

Misure

A = 10/15 mm

B = in funzione di C

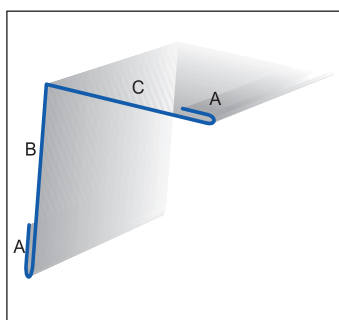

Dis. 13

Angolare Interno:

Colori: BG

Misure:

A = 10/15 mm

B = 50-75-100 mm

C = 50-75-100 mm

disponibile anche nella versione con piego accennato.

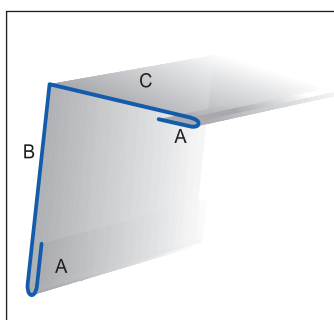

Dis. 14

Angolare Esterno:

Colori: BG

Misure:

A = 10/15 mm

B = 50-75-100 mm

C = 50-75-100 mm

disponibile anche nella versione con piego accennato.

LINEE VITA

LINEA VITA in acciaio, adatte ad ogni tipologia di copertura, sicura, certificate e conformi alle normative vigenti. Ampia gamma di tenditori e ammortizzatori di caduta.

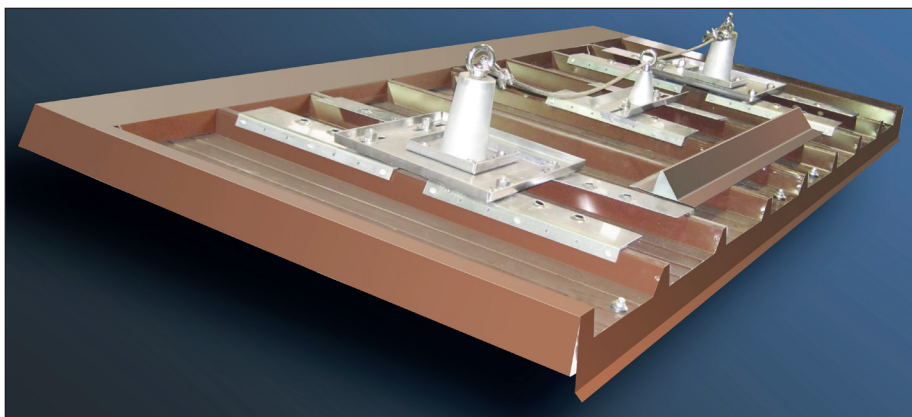
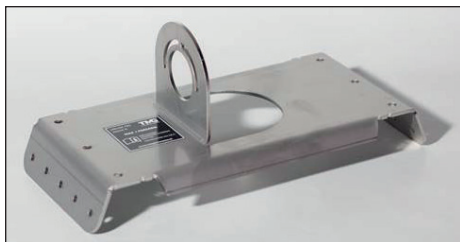

PORTE FINESTRE OBLÒ

Le porte in alluminio vengono fornite in diversi tipi di modelli, secondo le specifiche richieste del Cliente. Costituite da un telaio di alluminio e realizzate mediante l'impiego di pannelli metallici precoibentati, sono disponibili in diverse versioni: con oblò, con vetrocamera o cieche.

Le porte in alluminio, caratterizzate da elevata robustezza ed isolamento, sono proposte in una vasta gamma di colori che ne consente l'utilizzo in diversi ambiti. Gli oblò con telaio in gomma sono economici e di facile e rapido montaggio. Possono essere impiegati per pareti interne ed esterne, per vani di ispezione verso macchinari, per cabine insonorizzate, ecc...



FISSAGGI

Pannelli coibentati fissati in pochi secondi e in assoluta sicurezza. I fissaggi per pannelli coibentati vengono sottoposti a fortissime sollecitazioni.

Pannelli coibentati su strutture in legno e acciaio

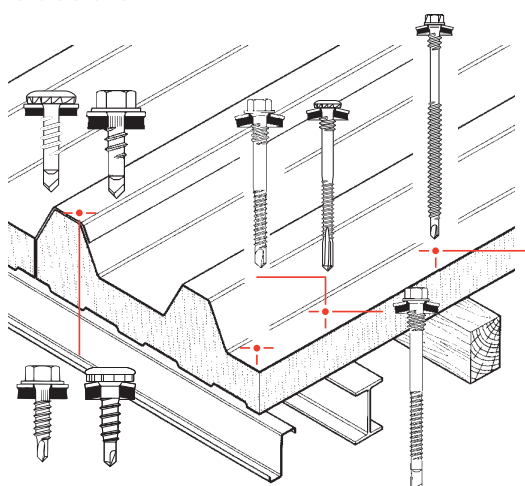

Lamiera singola su strutture in acciaio

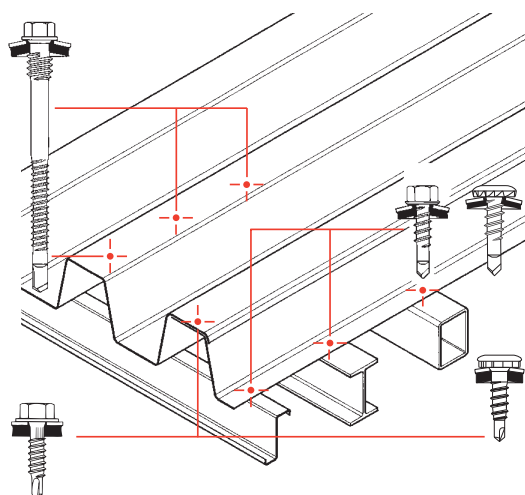

OVERLAPPING

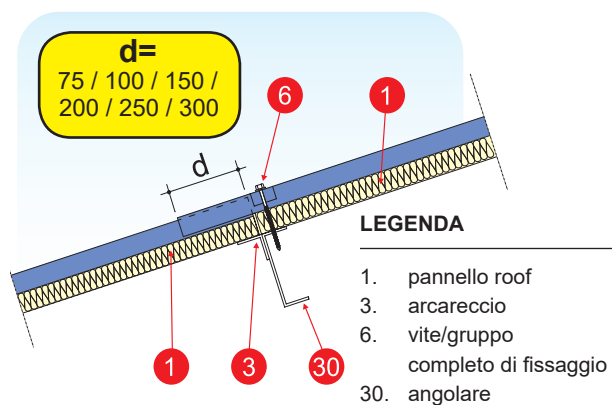

I pannelli, su richiesta, possono essere forniti e tagliati della lunghezza desiderata. Se la lunghezza del tetto è tale da dover essere utilizzato più di un pannello, si adotta la tecnica dell'overlapping, in questo caso l'isolante interno deve essere rimosso. (nelle figure)

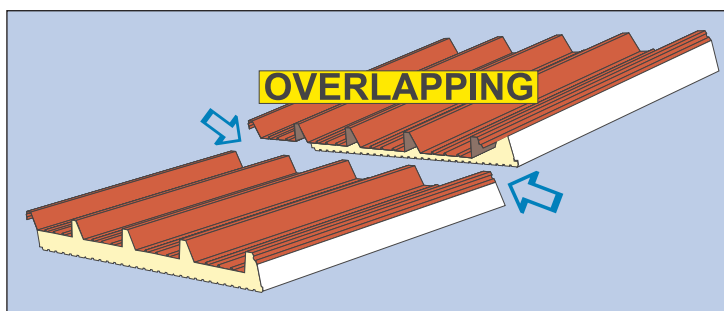

COLORI

I pannelli precoibentati e le lamie grecate, oltre ai colori standard, possono avere altre colorazioni. Le tonalità riportate corrispondono al vero compatibilmente con le possibilità di stampa.



DISPOSIZIONI AIPPEG

AIPPEG
Associazione Italiana
Produttori Pannelli
ed Elementi Grecati

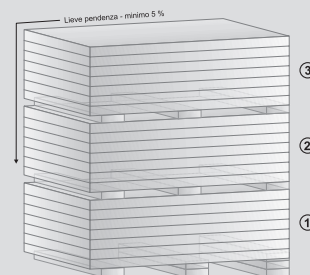
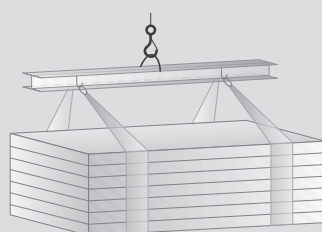
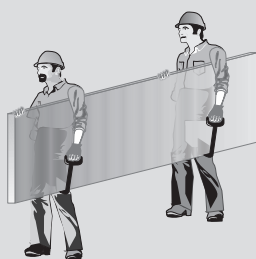

La movimentazione manuale del singolo elemento dovrà sempre essere effettuata sollevando l'elemento stesso senza strisciarlo su quello inferiore e ruotandolo di costa a fianco del pacco; il trasporto dovrà essere effettuato almeno da due persone in funzione della lunghezza, mantenendo l'elemento in costa (vedasi figura).

I pacchi devono essere sempre imbragati in almeno due punti, distanti tra loro non meno della metà della lunghezza dei pacchi stessi. Il sollevamento deve preferibilmente essere effettuato con cinghie tessute con fibra sintetica (nylon) di larghezza non minore di 10 cm in modo che il carico sulla cinghia sia distribuito e non provochi deformazioni (vedasi figura).

Generalmente è preferibile non sovrapporre i pacchi; qualora si ritenga possibile sovrapporli per il loro modesto peso, occorre interporre sempre distanziali di legno o materie plastiche espanse con una base di appoggio la più ampia possibile e in numero adeguato, disposti sempre in corrispondenza dei sostegni dei pacchi sottostanti (vedasi figura).



Panelcenter

Panelcenter S.r.l.

Via Davide Guarenti 4/A

20851 Lissone (MB)

Tel.: 039/790178 - Fax: 039/794740

E-mail: info@panelcenter.it - www.panelcenter.it

